



Bedienungsanleitung

# HAARGLÄTTER

HAARGLÄTTER

DE

Seite

1

TYPE D2401

**udowalz**  
coiffeur

by **beurer**

[Z]

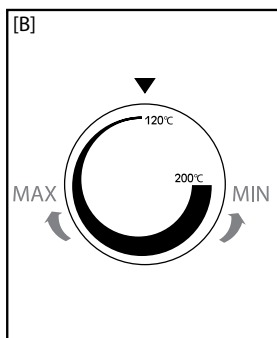
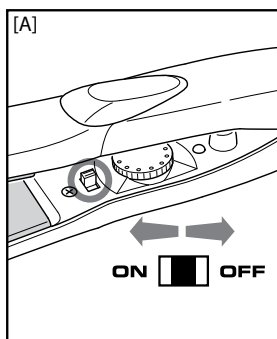
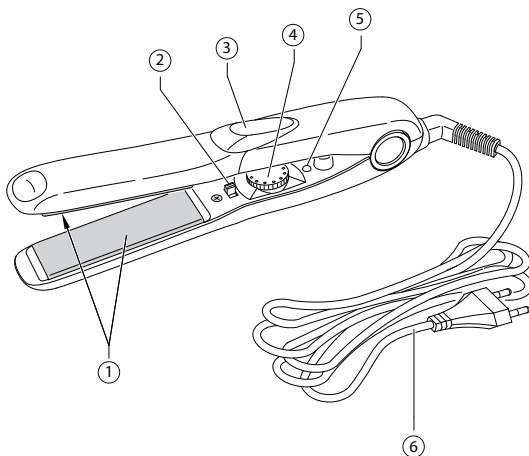

Type D2401

100-240 V

50-60 Hz

100-230 W





## BEDIENUNGSANLEITUNG FÜR DEN HAARGLÄTTER

*Sehr geehrte Kundin, sehr geehrter Kunde, BEURER dankt Ihnen für den Kauf dieses Produktes. Wir sind sicher, dass Sie die Qualität und die Zuverlässigkeit dieses Geräts, bei dessen Planung und Produktion die Kundenzufriedenheit im Vordergrund stand, zu schätzen wissen werden. Diese Bedienungsanleitung wurde gemäß der europäischen Norm EN 62079 verfasst.*



### **ACHTUNG! Anweisungen und Warnhinweise für eine sichere Verwendung**

Lesen Sie die Bedienungsanleitung und insbesondere die Sicherheitshinweise vor der Inbetriebnahme des Gerätes durch und befolgen Sie sie. Bewahren Sie die vorliegende Anleitung zusammen mit dem bebilderten Leitfaden während der gesamten Lebenszeit des Gerätes für zukünftiges Nachschlagen auf. Bei Weitergabe des Geräts an Dritte, ist diesen auch die vollständige Dokumentation zu übergeben.

Falls sich beim Lesen dieser Gebrauchsanleitung einige Stellen als schwer verständlich erweisen oder Ihnen Zweifel auftauchen, nehmen Sie bitte, bevor Sie das Gerät benutzen, Kontakt mit dem auf der letzten Seite dieser Anleitung aufgeführten Unternehmen auf.

## INHALT

Sicherheitshinweise .....	2
Allgemeine Anleitungen .....	4
Gebrauch .....	5
Reinigung .....	7
Entsorgung .....	7
Garantie und Service .....	7

DE

## SICHERHEITSHINWEISE

- **Dieses Gerat darf von Minderjahrigen ab 12 Jahren, von Personen mit korperlich, sensorisch oder geistig eingeschrankten Fahigkeiten oder von unerfahrenen Personen nur dann benutzt werden, wenn sie beaufsichtigt oder wenn sie vorher ber den sicheren Gebrauch und die Gefahren bei der Benutzung dieses Produkts gebuhrend informiert wurden.**
- **Kinder durfen auf keinen Fall mit dem Gerat spielen. Die Reinigung und die Wartung durfen von Kindern nur unter Aufsicht eines Erwachsenen ausgefuhrt werden.**
- **Wenn das Gerat in Badezimmern verwendet wird, den Stecker nach dem Gebrauch ziehen, weil die Nahе zu Wasser auch bei ausgeschaltetem Gerat gefahrlich ist.**
- **Um einen besseren Schutz zu gewahrleisten, wird empfohlen, am Stromkreis, der das Badezimmer versorgt, eine Fehlerstrom-Schutzeinrichtung, die einen nominalen Auslo-sestrom von**

maximal 30 mA (ideal 10 mA) hat, zu installieren. Fragen Sie diesbezüglich Ihren Installateur.





**ACHTUNG!** Verwenden Sie das Gerät nicht in der Nähe von Badewannen, Waschbecken oder anderen Behältern, die Wasser enthalten! Tauchen Sie das Gerät niemals in Wasser ein!

- Nachdem Sie das Gerät aus der Verpackung genommen haben, überprüfen Sie mithilfe der Zeichnung, ob die Lieferung vollständig ist und das Gerät keine Transportschäden erlitten hat. Im Zweifelsfall Sie das Gerät nicht verwenden, sondern nehmen Sie Kontakt mit einer autorisierten Servicestelle auf.
- Das Verpackungsmaterial ist kein Spielzeug für Kinder! Bewahren Sie den Plastikbeutel Kindern unzugänglich auf: Erstickungsgefahr!
- Vor dem Anschließen des Geräts überprüfen Sie, ob die Angaben zur Netzspannung auf dem Typenschild mit dem verfügbaren Stromnetz übereinstimmen. Das Typenschild befindet sich am Gerät.
- Dieses Gerät darf ausschließlich zu dem Zweck verwendet werden, für den es entwickelt wurde, d. h. als Haarglätter im privaten Haushalt. Jede andere Art der Verwendung ist unsachgemäß und daher gefährlich.

 Das Gerät NICHT mit feuchten oder nassen Händen oder Füßen verwenden.

 NICHT am Netzkabel oder dem Gerät selbst ziehen, um den Stecker aus der Steckdose zu ziehen.

 Das Gerät NICHT der Feuchtigkeit oder Witterungseinflüssen (Regen, Sonne) aussetzen.

 Netzkabel nicht ziehen, verdrehen oder knicken. Kontakt zu spitzen, scharfen oder heißen Gegenständen vermeiden.

## DE

- Vor der Reinigung oder Wartung sowie der Nichtbenutzung des Gerätes immer den Netzstecker ziehen.
- Das Gerät im Fall von Defekten oder Betriebsstörungen ausschalten und keine eigenmächtigen Reparaturen vornehmen. Wenden Sie sich für die Reparatur ausschließlich an ein autorisiertes Kundendienstzentrum.
- Falls das Netzkabel beschädigt ist, muss es von einem autorisierten technischen Kundendienstzentrum ersetzt werden, um sämtliche Risiken zu vermeiden.
- Das Gerät darf nur für menschliche Haare verwendet werden. Nicht für Tiere oder Perücken und Toupets aus synthetischem Material verwenden.
- Zum Reinigen des Geräts ein trockenes Tuch verwenden.



**KEIN Haarspray bei eingeschaltetem Gerät sprühen. Es besteht Brandgefahr.**

## ZEICHENERKLÄRUNGEN



Gerät Schutzklasse II



Bedienungshandbuch

## ALLGEMEINE ANLEITUNGEN

### BESCHREIBUNG DES GERÄTES UND DES ZUBEHÖRS [Abb. Z]

Kontrollieren Sie den Verpackungsinhalt anhand der Abbildung [Z] im Abschnitt der Abbildungen.

Alle Abbildungen befinden sich auf den inneren Deckelseiten.

1. Heizplatten
2. Ein-Aus Schalter
3. Griff
4. Stufenlose Einstellung der Temperatur
5. Betriebsbereitschaftsanzeige
6. Netzkabel

Die Eigenschaften des Gerätes sind auf der Verpackung beschrieben.

Nur mit dem mitgelieferten Zubehör verwenden.

## NÜTZLICHE RATSCHLÄGE

Durch die rasche Erlernung der Bedienung des Haarglätters ist es möglich, die Anwendungszeit für den gewünschten Stylingeffekt genau zu bestimmen.

- Vergewissern Sie sich, dass das Haar trocken, sauber und frei von Haarspray, Haarschaum oder Gel ist.
- Alle Knoten aus dem Haar auskämmen.
- Stylen Sie zunächst die untere Haarpartie am Hinterkopf, gehen Sie dann zu den Seiten über und frisieren Sie zuletzt das Stirnhaar.
- Legen Sie das Gerät während des Gebrauchs, der Erwärmung und Abkühlung auf einer glatten und hitzebeständigen Unterlage ab.
- Achten Sie während des Stylings darauf, den Haarglätter nicht zu nah an das Gesicht, die Ohren, den Hals oder die Kopfhaut anzunähern.
- Lassen Sie das Glätteisen nach dem Gebrauch vollständig abkühlen, bevor Sie es wegräumen.

## GEBRAUCH

### VORBEREITUNG DES HAARS

- Waschen Sie das Haar wie gewöhnlich und kämmen Sie anschließend alle Knoten aus.
- Trocknen Sie das Haar und bürsten Sie es von den Wurzeln zu den Spitzen.

### BEDIENUNGSANLEITUNG

- Schließen Sie das Glätteisen an das Stromnetz an, stellen Sie den Schalter (2) auf die Stellung „ON“, und warten Sie bis das Gerät aufgeheizt ist [Fig. A].
- Die Funktion des Geräts wird durch das Aufleuchten einer roten LED (5) angezeigt, stellen Sie die gewünschte Temperatur durch Drehen des Drehrades (4) ein. Die Temperatur steigt beim Drehen im Uhrzeigersinn (max 200°C) und sinkt beim Drehen gegen den Uhrzeigersinn (min 120°C) [Fig. B].
- Beim Erreichen der eingestellten Temperatur ändert

## DE

die LED (5) ihre Farbe auf grün und das Glätteisen ist betriebsbereit.

- Ergreifen Sie eine dünne Strähne und führen Sie diese in die Zange ein.
- Mit einer Hand halten Sie die Strähne gespannt, mit der anderen halten Sie das Glätteisen und ziehen dann die Strähne vom Haaransatz bis zur Spitze durch die Zange, wobei Sie einen kräftigen Druck auf die Strähne ausüben.
- Schalten Sie, nachdem Sie mit dem Glätten der Haare fertig sind, das Gerät aus, indem Sie den Schalter (2) auf die Stellung „OFF“ stellen und den Netzstecker ausstecken.



### **Zur Beachtung:**

**Während des Glättens kann Dampf entstehen. Es handelt sich hierbei um überschüssige Feuchtigkeit der Haare, die verdampft.**

## REINIGUNG

- Stellen Sie den Schalter (2) auf „OFF“, um das Gerät auszuschalten und ziehen Sie den Netzstecker (6).
- Warten Sie, bis die Platten (1) vollständig abgekühlt sind.
- Die Oberflächen der Heizplatten (1), und des Griffs mit einem weichen, feuchten Tuch reinigen.



**Vergewissern Sie sich vor einem erneuten Gebrauch des Gerätes, dass alle feucht gereinigten Teile einwandfrei trocken sind!**

## ENTSORGUNG



Die Verpackung des Produktes besteht aus wiederverwendbaren Materialien. Sie sind in Konformität mit den Umweltschutzvorschriften zu entsorgen.



Im Sinne der EU-Norm 2002/96/EG muss das Altgerät am Ende seines Lebenszyklus vorschriftsgemäß entsorgt werden. Dies betrifft das Recycling von nützlichen Substanzen, die im Gerät enthalten sind, und ermöglicht eine Reduzierung der Umweltauswirkungen. Nähere Informationen bitte bei der örtlichen Abfallentsorgungsstelle oder bei dem Händler, bei dem das Gerät gekauft wurde, erfragen.

## GARANTIE UND SERVICE

Sie erhalten 2 Jahre Garantie ab Kaufdatum auf Material und Fabrikationsfehler des Produktes.

Die Garantie gilt nicht:

- im Falle von Schäden, die auf unsachgemäßer Bedienung beruhen,
- für Verschleißteile,
- für Mängel, die dem Kunden bereits bei Kauf bekannt waren,
- bei Eigenverschulden des Kunden.

Die gesetzlichen Gewährleistungen des Kunden bleiben durch die Garantie unberührt. Für Geltendmachung eines Garantiefalles innerhalb der Garantiezeit ist durch den Kunden der Nachweis des Kaufes zu führen.

Die Garantie ist innerhalb eines Zeitraumes von 2 Jahren ab Kaufdatum gegenüber der Beurer GmbH, Söflinger Straße 218, 89077 Ulm, Germany geltend zu machen. Der Kunde hat im Garantiefall das Recht zur Reparatur der Ware bei unserem eigenen oder bei von uns autorisierten Werkstätten. Weitergehende Rechte werden dem Kunden (aufgrund der Garantie) nicht eingeräumt.

### Service:

Beurer GmbH • Söflinger Str. 218 • 89077 Ulm (Germany)  
 Tel. +49 (0) 731/39 89-144 • Fax: +49 (0) 731/39 89-255  
 www.beurer.de • Mail: kd@beurer.de

M1000679  
 0611 (MM YY)



Tenacta Group S.p.A. - Via Piemonte, 5/11  
 24052 Azzano S.Paolo (BG) - Italy