



Bedienungsanleitung

# LOCKENWICKLER

LOCKENWICKLER

DE

seite

1

Type E9401

**udowalz**  
coiffeur

by **beurer**

[Z]

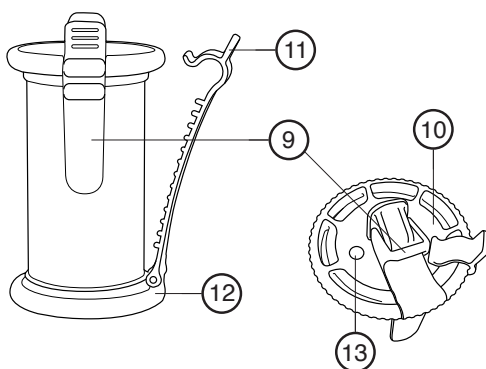
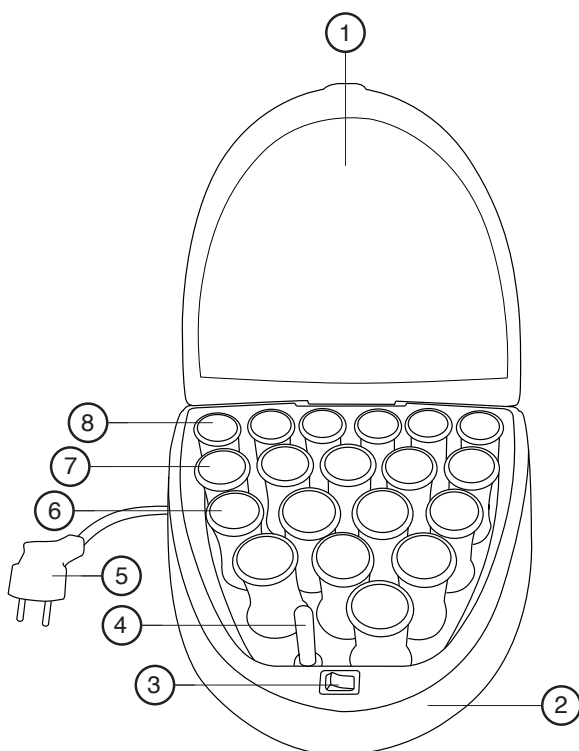

**Type E9401**

**220-240 V ~**

**50-60 Hz**

**380 W**





## BEDIENUNGSANLEITUNG FÜR HEIZWICKLER

*Sehr geehrte Kundin, sehr geehrter Kunde, BEURER dankt Ihnen für den Kauf dieses Produktes. Wir sind sicher, dass Sie die Qualität und die Zuverlässigkeit dieses Geräts, bei dessen Planung und Produktion die Kundenzufriedenheit im Vordergrund stand, zu schätzen wissen werden. Diese Bedienungsanleitung wurde gemäß der europäischen Norm EN 62079 verfasst.*



### **ACHTUNG! Anweisungen und Warnhinweise für eine sichere Verwendung**

Lesen Sie die Bedienungsanleitung und insbesondere die Sicherheitshinweise vor der Inbetriebnahme des Gerätes durch und befolgen Sie sie. Bewahren Sie die vorliegende Anleitung zusammen mit dem bebilderten Leitfaden während der gesamten Lebenszeit des Gerätes für zukünftiges Nachschlagen auf. Bei Weitergabe des Geräts an Dritte, ist diesen auch die vollständige Dokumentation zu übergeben.

Falls sich beim Lesen dieser Gebrauchsanleitung einige Stellen als schwer verständlich erweisen oder Ihnen Zweifel auftauchen, nehmen Sie bitte, bevor Sie das Gerät benutzen, Kontakt mit dem auf der letzten Seite dieser Anleitung aufgeführten Unternehmen auf.

## INHALT

Sicherheitshinweise .....	2
Beschreibung des Gerätes und des Zubehöres .....	4
Vorbereitung für den Gebrauch .....	5
Gebrauch .....	5
Reinigung und Wartung .....	7
Entsorgung .....	8
Garantie und Service .....	8

DE

## SICHERHEITSHINWEISE

- **Dieses Gerät darf von Minderjährigen ab 12 Jahren, von Personen mit körperlich, sensorisch oder geistig eingeschränkten Fähigkeiten oder von unerfahrenen Personen nur dann benutzt werden, wenn sie beaufsichtigt oder wenn sie vorher über den sicheren Gebrauch und die Gefahren bei der Benutzung dieses Produktes gebührend informiert wurden.**
- **Kinder dürfen auf keinen Fall mit dem Gerät spielen. Die Reinigung und die Wartung dürfen von Kindern nur unter Aufsicht eines Erwachsenen ausgeführt werden.**
- **Wenn das Gerät in Badezimmern verwendet wird, den Stecker nach dem Gebrauch ziehen, weil die Nähe zu Wasser auch bei ausgeschaltetem Gerät gefährlich ist.**
- **Um einen besseren Schutz zu gewährleisten, wird empfohlen, am Stromkreis, der das Badezimmer versorgt, eine Fehlerstrom-Schutzeinrichtung, die einen nominalen Auslösestrom von**

maximal 30 mA (ideal 10 mA) hat, zu installieren. Fragen Sie diesbezüglich Ihren Installateur.



**ACHTUNG!** Verwenden Sie das Gerät nicht in der Nähe von Badewannen, Waschbecken oder anderen Behältern, die Wasser enthalten! Tauchen Sie das Gerät niemals in Wasser ein!

- Nachdem Sie das Gerät aus der Verpackung genommen haben, überprüfen Sie mithilfe der Zeichnung, ob die Lieferung vollständig ist und das Gerät keine Transportschäden erlitten hat. Im Zweifelsfall das Gerät nicht verwenden, sondern Kontakt mit einer autorisierten Servicestelle aufnehmen.
- Das Verpackungsmaterial ist kein Spielzeug für Kinder! Bewahren Sie den Plastikbeutel für Kinder unzugänglich auf: Erstickungsgefahr!
- Vor dem Anschließen des Geräts überprüfen Sie, ob die Angaben zur Netzspannung auf dem Typenschild mit dem verfügbaren Stromnetz übereinstimmen. Das Typenschild befindet sich am Gerät.
- Dieses Gerät darf nur für den Zweck verwendet werden, für den es geplant wurde, d. h. als Lockenwickler für den Hausgebrauch. Jede weitere Art der Verwendung ist nicht konform und daher gefährlich.



Das Gerät NICHT mit feuchten oder nassen Händen oder Füßen verwenden.



NICHT am Netzkabel oder dem Gerät selbst ziehen, um den Stecker aus der Steckdose zu ziehen.



Das Gerät NICHT der Feuchtigkeit oder Witterungseinflüssen (Regen, Sonne) aussetzen.



Netzkabel nicht ziehen, verdrehen oder knicken. Kontakt mit spitzen, scharfen oder heißen Gegenständen vermeiden.

## DE

- Vor der Reinigung oder Wartung sowie der Nichtbenutzung des Gerätes immer den Netzstecker ziehen.
- Das Gerät im Fall von Defekten oder Betriebsstörungen ausschalten und keine eigenmächtigen Reparaturen vornehmen. Wenden Sie sich für die Reparatur ausschließlich an ein autorisiertes Kundendienstzentrum.
- Falls das Netzkabel beschädigt ist, muss es von einem autorisierten technischen Kundendienstzentrum ersetzt werden, um sämtliche Risiken zu vermeiden.
- Das Gerät darf nur für menschliche Haare verwendet werden. Nicht für Tiere oder Perücken und Toupets aus synthetischem Material verwenden.
- Zum Reinigen des Geräts ein trockenes Tuch verwenden.



**KEIN** Haarspray bei eingeschaltetem Gerät sprühen. Es besteht Brandgefahr.

## BESCHREIBUNG DES GERÄTS UND DES ZUBEHÖRS (Abb. Z)

1. Deckel
2. Heizeinheit
3. Ein-/Ausschalter (I/O)
4. Heizelement
5. Stecker
6. Große Wickler
7. Mittlere Wickler
8. Kleine Wickler
9. Kleine Klammer
10. Oberes Endstück
11. Große Klammer
12. Unteres Endstück
13. Bereitschaftsanzeige

## VORBEREITUNG FÜR DEN GEBRAUCH

### VOR DEM ERSTEN GEBRAUCH

Kontrollieren Sie, ob Sie das Verpackungsmaterial vollständig entfernt haben, bevor Sie die Heizeinheit (2) einschalten.

### VORBEREITUNG

- Waschen Sie Ihr Haar, verwenden Sie eine Pflegespülung und trocknen Sie es mit einem Handtuch ab.
- Die besten Ergebnisse erreichen Sie mit fast trockenem Haar.
- Sie können Haarfestiger oder Hitzeschutzmittel gleichmäßig im Haar verteilen. Wenn Sie diese Mittel verwenden, sollten Sie die jeweiligen Herstelleranweisungen beachten.
- Bürsten oder kämmen Sie das Haar, um Knoten zu entfernen.

### AUFSTELLUNG

- Stellen Sie die Heizeinheit (2) auf eine feste, stabile, ebene und hitzebeständige Unterlage. Stellen Sie sie nicht auf weiche Unterlagen wie Teppiche oder Betten.
- Öffnen Sie den Deckel (1).
- Setzen Sie die Wickler (6-7-8) in die Heizelemente (4) in der Heizeinheit (2) ein.
- Schließen Sie den Deckel (1).

### EINSCHALTEN

- Stecken Sie den Stecker (5) in die Steckdose.
- Stellen Sie den Ein-/Ausschalter (3) auf EIN (I): Der Schalter leuchtet auf und die Wickler werden aufgeheizt.
- Die Bereitschaftsanzeige (13) an den Wicklern wechselt von rot zu dunkelgrau, wenn die Wickler betriebsbereit sind.
- Öffnen Sie den Deckel (1) und lassen Sie ihn offen.
- Lassen Sie die Heizeinheit (2) eingeschaltet bis Sie mit dem Frisieren fertig sind.

## GEBRAUCH

### VERWENDEN DER WICKLER



**VORSICHT! Fassen und halten Sie die Wickler nur am oberen (10) und unteren Endstück (12): Sie sind heiß.**

- Beginnen Sie am Oberkopf und arbeiten Sie dann nach hinten und an den Seiten entlang.



## DE

- Teilen Sie eine Haarpartie ab und halten Sie sie straff im rechten Winkel zur Kopfhaut.
- Ziehen Sie das obere Ende der Große Klammer (11) vom oberen Endstück (10) weg und lassen Sie die Klammer baumeln.
- Öffnen Sie die kleine Klammer und lassen Sie sie los, um das Ende der Haarpartie unter dem Klipp festzuklemmen.
- Lassen Sie den Hebel (14) los, um das Ende der Haarpartie unter dem Klipp festzuklemmen.
- Halten Sie das untere Endstück (12) und drehen Sie das obere Endstück (10), um das Haar auf den Wickler zu wickeln.
- Wenn es ganz aufgewickelt ist, schieben Sie das obere Ende der Große Klammer (11) über das obere Endstück (10), um das Haar sicher auf dem Wickler festzuhalten.
- Fahren Sie mit dem nächsten Wickler und der nächsten Haarpartie fort.
- Wenn Sie fertig sind, schalten Sie die Heizeinheit AUS (3).
- Lassen Sie die Heizeinheit (2) mit offenem Deckel (1) abkühlen.
- Lassen Sie die Wickler solange im Haar bis sie sich kalt anfühlen.



## ENTFERNEN DER WICKLER

- Entfernen Sie die Wickler von unten nach oben, damit sich die Haare nicht verfangen.
- Öffnen Sie die große Klammer (11)
- Halten Sie das untere Endstück (12) und drehen Sie das obere Endstück (10) vorsichtig, um das Haar vom Wickler abzuwickeln.
- Öffnen Sie die kleine Klammer um das Haarende zu lösen.
- Befestigen Sie die große Klammer und platzieren Sie die Wickler wieder auf den Heizelementen.
- Wenn Ihre Locken fester sein und länger halten sollen, fixieren Sie die Locke 10 Minuten lang mit einer Haarklammer.
- Nachdem Sie alle Wickler (und gegebenenfalls benutzte Haarklammern) entfernt haben, fahren Sie mit den Fingern leicht durch die Locken, um sie zu lösen.



## FRISIEREN

- Mit den Wicklern können Sie Ihrem Haar in Minutenschnelle Volumen und Locken geben.
- Verwenden Sie sie in frisch gewaschenem Haar oder um eine Frisur aufzufrischen.
- Setzen Sie jeweils die Wickler der Größe ein, die für die gewünschte Frisur geeignet sind.
- Je größer der Wickler, desto größer die Locke, je kleiner der Wickler, desto enger die Locke.
- Verwenden Sie die größeren Wickler für größere, losere Locken oder Wellen, Volumen und Schwung, kleinere für kleinere, engere Locken.
- Die Festigkeit/Lockerheit der Locke hängt vom Durchmesser des Wicklers ab, die Lockenmenge von der Haarmenge, die Sie um den Wickler wickeln.
- Verwenden Sie für eine lange Welle die großen Wickler auf dem Oberkopf, für mehr Volumen die mittleren am Hinterkopf und an den Seiten und die kleinen am unteren Ende des Kopfes.
- Toupieren Sie an den Haaransatz für mehr Höhe.

## REINIGUNG UND WARTUNG



**VORSICHT! Schalten Sie das Gerät vor dem Reinigen ab.**

**Vergewissern Sie sich, dass alle Teile, die Sie mit einem feuchten Tuch abgewischt haben, vor dem nächsten Gebrauch vollständig trocken sind!**

- Schalten Sie das Gerät AUS (3).
- Ziehen Sie den Netzstecker (5).
- Lassen Sie die Heizeinheit (2) vollständig abkühlen.
- Wischen Sie die Oberfläche der Heizeinheit (2) und die Oberfläche der Wickler (6-7-8) mit einem feuchten Tuch ab: Lassen Sie keine Feuchtigkeit eindringen!
- Entfernen Sie Staubablagerungen von den Wicklern vorsichtig mit einer weichen Bürste: Durch eine zu kräftige Behandlung kann die weiche Oberfläche der Wickler beschädigt werden.



**VORSICHT! Waschen Sie kein Teil des Geräts in der Spülmaschine ab! Tauchen Sie weder die Heizeinheit (2) noch die Wickler (6-7-8) in Wasser oder andere Flüssigkeiten. Verwenden Sie keine rauen oder scheuernden Reinigungs- oder Lösungsmittel. Bewahren Sie das Gerät stets sicher außerhalb der Reichweite von Kindern auf.**

DE

## ENTSORGUNG



Die Verpackung des Produktes besteht aus wiederverwendbaren Materialien. Sie sind in Konformität mit den Umweltschutzvorschriften zu entsorgen.



Im Sinne der EU-Norm 2002/96/EG muss das Altgerät am Ende seines Lebenszyklus vorschriftsgemäß entsorgt werden. Dies betrifft das Recycling von nützlichen Substanzen, die im Gerät enthalten sind, und ermöglicht eine Reduzierung der Umweltauswirkungen. Nähere Informationen bitte bei der örtlichen Abfallentsorgungsstelle oder bei dem Händler, bei dem das Gerät gekauft wurde, erfragen.

## GARANTIE UND SERVICE

Sie erhalten 2 Jahre Garantie ab Kaufdatum auf Material und Fabrikationsfehler des Produktes.

Die Garantie gilt nicht:

- im Falle von Schäden, die auf unsachgemäßer Bedienung beruhen,
- für Verschleißteile,
- für Mängel, die dem Kunden bereits bei Kauf bekannt waren,
- bei Eigenverschulden des Kunden.

Die gesetzlichen Gewährleistungen des Kunden bleiben durch die Garantie unberührt. Für Geltendmachung eines Garantiefalles innerhalb der Garantiezeit ist durch den Kunden der Nachweis des Kaufes zu führen.

Die Garantie ist innerhalb eines Zeitraumes von 2 Jahren ab Kaufdatum gegenüber der Beurer GmbH, Söflinger Straße 218, 89077 Ulm, Germany geltend zu machen. Der Kunde hat im Garantiefall das Recht zur Reparatur der Ware bei unserem eigenen oder bei von uns autorisierten Werkstätten. Weitergehende Rechte werden dem Kunden (aufgrund der Garantie) nicht eingeräumt.

Service:

Beurer GmbH • Söflinger Str. 218 • 89077 Ulm (Germany)  
Tel. +49 (0) 731/39 89-144 • Fax: +49 (0) 731/39 89-255  
www.beurer.de • Mail: kd@beurer.de

M1000985  
0611 (MM YY)



Tenecta Group S.p.A. - Via Piemonte, 5/11  
24052 Azzano S.Paolo (BG) - Italy