



Bedienungsanleitung

LOCKENSTYLER

LOCKENSTYLER

DE

seite

1

Type C8706

udowalz
coiffeur

by **beurer**

[Z]

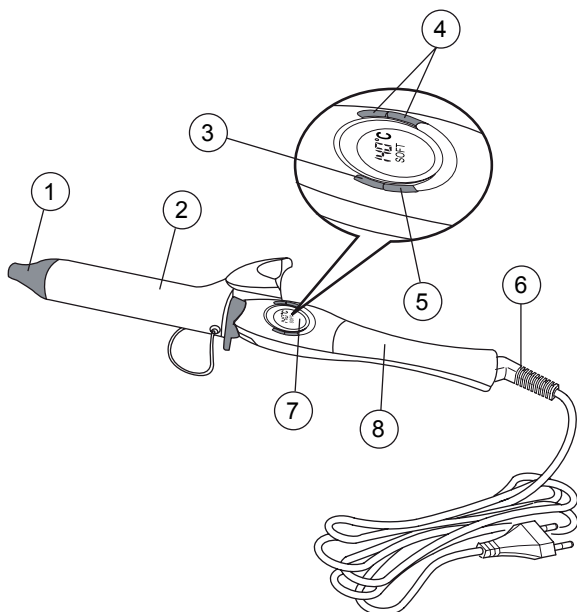

Type C8706

220-240 V

50/60 Hz

38W



CE

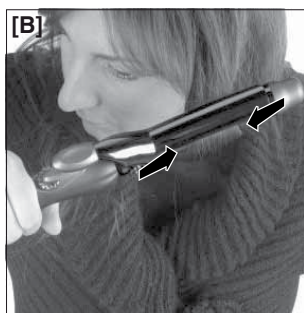

DE



LOCKENSTAB BEDIENUNGSANLEITUNG

Sehr geehrte Kundin, sehr geehrter Kunde, BEURER dankt Ihnen für den Kauf dieses Produktes. Wir sind sicher, dass Sie die Qualität und die Zuverlässigkeit dieses Geräts, bei dessen Planung und Produktion die Kundenzufriedenheit im Vordergrund stand, zu schätzen wissen werden. Diese Bedienungsanleitung wurde gemäß der europäischen Norm EN 62079 verfasst.



ACHTUNG! Anweisungen und Warnhinweise für eine sichere Verwendung

Lesen Sie die Bedienungsanleitung und insbesondere die Sicherheitshinweise vor der Inbetriebnahme des Gerätes durch und befolgen Sie sie. Bewahren Sie die vorliegende Anleitung zusammen mit dem abgebildeten Leitfaden während der gesamten Lebenszeit des Gerätes für zukünftiges Nachschlagen auf. Bei Weitergabe des Geräts an Dritte, ist diesen auch die vollständige Dokumentation zu übergeben.

Falls sich beim Lesen dieser Gebrauchsanleitung einige Stellen als schwer verständlich erweisen oder Ihnen Zweifel auftauchen, nehmen Sie bitte, bevor Sie das Gerät benutzen, Kontakt mit dem auf der letzten Seite dieser Anleitung aufgeführten Unternehmen auf.

INHALT

| | |
|---------------------------------|---|
| Sicherheitshinweise | 2 |
| Zeichenerklärung | 4 |
| Allgemeine Anleitungen | 4 |
| Hinweise für den Benutzer | 5 |
| Entsorgung | 7 |
| Garantie und Service | 7 |

SICHERHEITSHINWEISE

- **Dieses Gerät darf von Minderjährigen ab 12 Jahren, von Personen mit körperlich, sensorisch oder geistig eingeschränkten Fähigkeiten oder von unerfahrenen Personen nur dann benutzt werden, wenn sie beaufsichtigt oder wenn sie vorher über den sicheren Gebrauch und die Gefahren bei der Benutzung dieses Produktes gebührend informiert wurden.**
- **Kinder dürfen auf keinen Fall mit dem Gerät spielen. Die Reinigung und die Wartung dürfen von Kindern nur unter Aufsicht eines Erwachsenen ausgeführt werden.**
- **Wenn das Gerät in Badezimmern verwendet wird, den Stecker nach dem Gebrauch ziehen, weil die Nähe zu Wasser auch bei ausgeschaltetem Gerät gefährlich ist.**
- **Um einen besseren Schutz zu gewährleisten, wird empfohlen, am Stromkreis, der das Badezimmer versorgt, eine Fehlerstrom-Schutzeinrichtung, die einen nominalen Auslösestrom von**

DE

maximal 30 mA (ideal 10 mA) hat, zu installieren. Fragen Sie diesbezüglich Ihren Installateur.



ACHTUNG! Verwenden Sie das Gerät nicht in der Nähe von Badewannen, Waschbecken oder anderen Behältern, die Wasser enthalten! Tauchen Sie das Gerät niemals in Wasser ein!

- Nachdem Sie das Gerät aus der Verpackung genommen haben, überprüfen Sie mithilfe der Zeichnung, ob die Lieferung vollständig ist und das Gerät keine Transportschäden erlitten hat. Im Zweifelsfall das Gerät nicht verwenden, sondern Kontakt mit einer autorisierten Servicestelle aufnehmen.
- Das Verpackungsmaterial ist kein Spielzeug für Kinder! Bewahren Sie den Plastikbeutel für Kinder unzugänglich auf: Erstickungsgefahr!
- Vor dem Anschließen des Geräts überprüfen Sie, ob die Angaben zur Netzspannung auf dem Typenschild mit dem verfügbaren Stromnetz übereinstimmen. Das Typenschild befindet sich am Gerät.
- Dieses Gerät darf nur für den Zweck verwendet werden, für den es geplant wurde, d. h. als Lockenstyler für den Hausgebrauch. Jede weitere Art der Verwendung ist nicht konform und daher gefährlich.



Das Gerät NICHT mit feuchten oder nassen Händen oder Füßen verwenden.



NICHT am Netzkabel oder dem Gerät selbst ziehen, um den Stecker aus der Steckdose zu ziehen.



Das Gerät NICHT der Feuchtigkeit oder Witterungseinflüssen (Regen, Sonne) aussetzen.



Netzkabel nicht ziehen, verdrehen oder knicken. Kontakt mit spitzen, scharfen oder heißen Gegenständen vermeiden.

- Vor der Reinigung oder Wartung sowie der Nichtbenutzung des Gerätes immer den Netzstecker



ziehen.

- Das Gerät im Fall von Defekten oder Betriebsstörungen ausschalten und keine eigenmächtigen Reparaturen vornehmen. Wenden Sie sich für die Reparatur ausschließlich an ein autorisiertes Kundendienstzentrum.
- Falls das Netzkabel beschädigt ist, muss es von einem autorisierten technischen Kundendienstzentrum ersetzt werden, um sämtliche Risiken zu vermeiden.
- Das Gerät darf nur für menschliche Haare verwendet werden. Nicht für Tiere oder Perücken und Toupets aus synthetischem Material verwenden.
- Zum Reinigen des Geräts ein trockenes Tuch verwenden.



KEIN Haarspray bei eingeschaltetem Gerät sprühen. Es besteht Brandgefahr.

ZEICHENERKLÄRUNG

| | |
|---|---------------------------|
|  | Gerät der Schutzklasse II |
|  | Bedienungshandbuch |

ALLGEMEINE ANLEITUNGEN

BESCHREIBUNG DES GERÄTES UND DES ZUBEHÖRS [Abb. Z]

Kontrollieren Sie den Verpackungsinhalt anhand der Abbildung [Z] im Abschnitt der Abbildungen.
Alle Abbildungen befinden sich auf den inneren Deckseiten.

1. Cool Touch Spitze
2. Zange
3. Taste I (Einschalten)
4. Temperaturregelung (Taste +/-)
5. Taste O (Ausschalten)
6. Netzkabel
7. LCD Anzeige
8. Handgriff

Die Eigenschaften des Geräts sind auf der Verpackung beschrieben

Nur mit dem mitgelieferten Zubehör verwenden.

DE

HINWEISE FÜR DEN BENUTZER

NÜTZLICHE TIPPS

- Die Erfahrung, die Sie nach und nach im Gebrauch Ihres Lockenstabs sammeln, hilft Ihnen, genau festzustellen, wie lange und bei welcher Temperatur Ihre Haare um den Lockenstab gewickelt bleiben müssen, um den gewünschten Effekt zu erzielen.
- Vergewissern Sie sich, dass Ihre Haare trocken und sauber sind und keine Rückstände von Haarspray, Haarschaum oder Gel aufweisen.
- Kämmen Sie die Haare durch und vergewissern Sie sich, dass keine Knoten vorhanden sind.
- Bei der Kreation Ihrer Frisur immer im Nacken beginnen, danach an den Seiten fortfahren und mit der Stirn enden.
- Legen Sie den Lockenstab während des Gebrauchs, der Erhitzung und der Abkühlung auf glatten und hitzebeständigen Oberflächen ab.
- Achten Sie bei der Kreation der Frisur darauf, Ihren Lockenstab nicht allzu nahe an die empfindlichen Zonen des Gesichts, die Ohren, den Hals und die Kopfhaut zu bringen.



ACHTUNG!

Vergewissern Sie sich nach dem Gebrauch des Lockenstabs, dass er vollkommen abgekühlt ist, bevor Sie ihn wegräumen!

Das Netzkabel niemals um das Gerät wickeln!

VORBEREITUNG DER HAARE

- Die Haare wie gewohnt waschen und durchbürsten, um alle Knoten zu beseitigen
- Die Haare trocknen und von den Wurzeln zu den Spitzen hin bürsten

BETRIEB

- Schließen Sie das Netzkabel (6) an das Stromnetz an und legen Sie es auf eine flache und hitzebeständige Fläche. Die Taste I (3) drücken, um das Gerät einzuschalten
- Die gewünschte Temperatur mit der Vorrichtung zur Temperaturregelung (Taste +/-) (4) einstellen
- Eine nicht zu große Haarsträhne zwischen die Finger nehmen; mit kleineren Strähnen erhält man dickere Locken
- Den Hebel der Zange mit dem Zeigefinger drücken **[Abb. A]**, die Haarsträhne um die Zange (2) des Lockenstabs wickeln

- Die Zange (2) schließen;
- Abwarten, bis die Strähne die gewünschte Form angenommen hat, bevor man sie wieder freigibt, indem man die Zange (2) öffnet **[Abb. C]**

Nach beendetem Stylen das Gerät ausschalten, indem man die Taste O (5) drückt und das Netzkabel aus der Steckdose (6) zieht.

Hinweis:

Es ist möglich, dass während des Stylens Dampf entsteht; es handelt sich um exzessive Feuchtigkeit in den Haaren, die verdampft.

TEMPERATURREGELUNG

Der Lockenstab ist mit einem digitalen System zur Temperaturregelung ausgestattet. Dies ermöglicht es, die Temperatur des Lockenstabs je nach Haartyp und gewünschter Frisur einzustellen. Zur Temperaturerhöhung die Taste + und zur Verringerung die Taste - drücken. Die gewählte Temperatur wird auf dem LCD-Display (7) angezeigt.

Man kann zwischen folgenden Temperaturen wählen:

- SOFT: Weiche Locken mit Temperaturen zwischen 140°C und 170°C
- WAVY: Wellige Locken mit Temperaturen zwischen 170°C und 190°C
- CURLY: Definierte Locken mit Temperaturen zwischen 190°C und 210°C

REINIGUNG

Der Lockenstab und der Griff (2) dürfen nur mit einem feuchten, weichen Tuch gereinigt werden:

- Das Gerät vom Stromnetz trennen;
- kontrollieren, dass der Stab kalt ist;
- die Oberfläche reinigen und trocknen lassen.



Vergewissern Sie sich vor der erneuten Benutzung des Geräts, dass alle feucht gereinigten Teile vollkommen trocken sind!

DE

ENTSORGUNG



Die Verpackung des Produktes besteht aus wiederverwendbaren Materialien. Sie sind in Konformität mit den Umweltschutzvorschriften zu entsorgen.



Im Sinne der EU-Norm 2002/96/EG muss das Altgerät am Ende seines Lebenszyklus vorschriftsgemäß entsorgt werden. Dies betrifft das Recycling von nützlichen Substanzen, die im Gerät enthalten sind, und ermöglicht eine Reduzierung der Umweltauswirkungen. Nähere Informationen bitte bei der örtlichen Abfallentsorgungsstelle oder bei dem Händler, bei dem das Gerät gekauft wurde, erfragen.

GARANTIE UND SERVICE

Sie erhalten 2 Jahre Garantie ab Kaufdatum auf Material und Fabrikationsfehler des Produktes.

Die Garantie gilt nicht:

- im Falle von Schäden, die auf unsachgemäßer Bedienung beruhen,
- für Verschleißteile,
- für Mängel, die dem Kunden bereits bei Kauf bekannt waren,
- bei Eigenverschulden des Kunden.

Die gesetzlichen Gewährleistungen des Kunden bleiben durch die Garantie unberührt. Für Geltendmachung eines Garantiefalles innerhalb der Garantiezeit ist durch den Kunden der Nachweis des Kaufes zu führen.

Die Garantie ist innerhalb eines Zeitraumes von 2 Jahren ab Kaufdatum gegenüber der Beurer GmbH, Söflinger Straße 218, 89077 Ulm, Germany geltend zu machen. Der Kunde hat im Garantiefall das Recht zur Reparatur der Ware bei unserem eigenen oder bei von uns autorisierten Werkstätten. Weitergehende Rechte werden dem Kunden (aufgrund der Garantie) nicht eingeräumt.

Service:

Beurer GmbH • Söflinger Str. 218 • 89077 Ulm (Germany)
Tel. +49 (0) 731/39 89-144 • Fax: +49 (0) 731/39 89-255
www.beurer.de • Mail: kd@beurer.de

M1000746
0911 (MMYY)



Tenecta Group S.p.A. - Via Piemonte, 5/11
24052 Azzano S.Paolo (BG) - Italy