



Bedienungsanleitung

HAARTROCKNER

HAARTROCKNER

DE

Seite

1

Type E5902

udowalz
coiffeur
by **beurer**

[A]

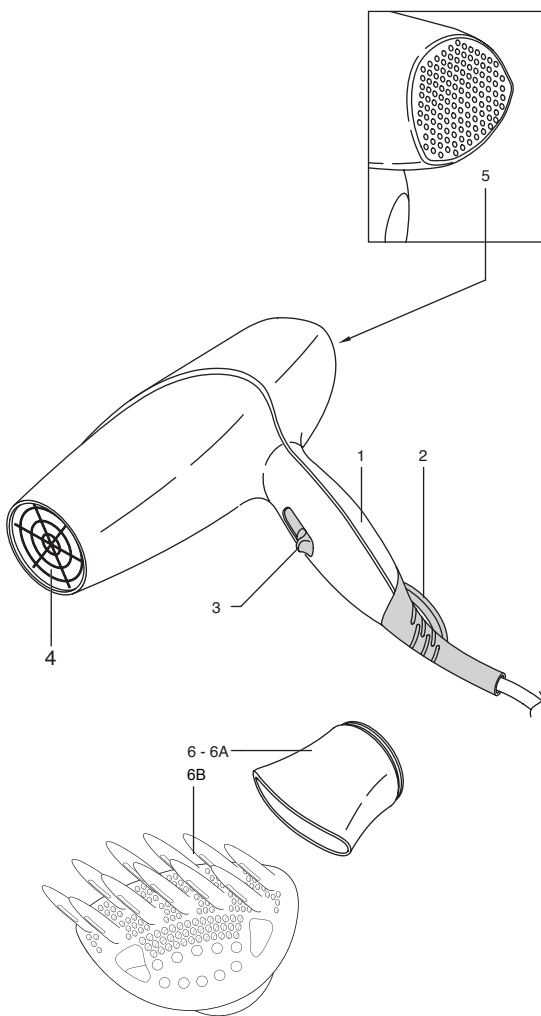

Type E5902

220-240 V

50/60 Hz

1175-1400 W





BEDIENUNGSANLEITUNG FÜR DEN HAARTROCKNER

Sehr geehrte Kundin, sehr geehrter Kunde, BEURER dankt Ihnen für den Kauf dieses Produktes. Wir sind sicher, dass Sie die Qualität und die Zuverlässigkeit dieses Geräts, bei dessen Planung und Produktion die Kundenzufriedenheit im Vordergrund stand, zu schätzen wissen werden. Diese Bedienungsanleitung wurde gemäß der europäischen Norm EN 62079 verfasst.



ACHTUNG! Anweisungen und Warnhinweise für eine sichere Verwendung.

Lesen Sie die Bedienungsanleitung und insbesondere die Sicherheitshinweise vor der Inbetriebnahme des Geräts durch und befolgen Sie sie. Bewahren Sie die vorliegende Anleitung zusammen mit dem bebilderten Leitfaden während der gesamten Lebenszeit des Geräts für zukünftiges Nachschlagen auf. Bei Weitergabe des Geräts an Dritte ist diesen auch die vollständige Dokumentation zu übergeben.

Falls sich beim Lesen dieser Gebrauchsanleitung einige Stellen als schwer verständlich erweisen oder Ihnen Zweifel aufkommen, nehmen Sie bitte, bevor Sie das Gerät benutzen, Kontakt mit dem auf der letzten Seite dieser Anleitung aufgeführten Unternehmen auf.

INHALT

Sicherheitshinweise	1
Zeichenerklärung	4
Beschreibung des Geräts und des Zubehörs	4
Verwendung des Zubehörs	4
Anwendung	6
Aufbewahrung	6
Wartung	6
Entsorgung	7
Garantie und Service	7

DE

SICHERHEITSHINWEISE

- **Dieses Gerät darf von Minderjährigen ab 12 Jahren, von Personen mit körperlich, sensorisch oder geistig eingeschränkten Fähigkeiten oder von unerfahrenen Personen nur dann benutzt werden, wenne sie beaufsichtigt oder wenn sie vorher über den sicheren Gebrauch und die Gefahren bei der Benutzung dieses Produkts gebührend informiert wurden.**

Kinder dürfen auf keinen Fall mit dem Gerät spielen. Die Reinigung und die Wartung dürfen von Kindern nur unter Aufsicht eines Erwachsenen ausgeführt werden.

- **Wenn das Gerät im Badezimmer verwendet wird, den Stecker nach dem Gebrauch ziehen, weil die Nähe zu Wasser auch bei ausgeschaltetem Gerät gefährlich ist.**
- **Um einen besseren Schutz zu gewährleisten, wird empfohlen, am Stromkreis, der das Badezimmer versorgt, eine Fehlerstrom-**

Schutzeinrichtung mit einem nominalen Auslösestrom von maximal 30 mA (ideal 10 mA) zu installieren. Fragen Sie diesbezüglich Ihren Installateur.



ACHTUNG! Benutzen Sie das Gerät nicht in der Nähe von Bade- oder Duschwannen, Waschbecken oder anderen Gefäßen, die Wasser enthalten! Tauchen Sie das Gerät niemals in Wasser ein!

- Nachdem Sie das Gerät aus der Verpackung genommen haben, überprüfen Sie mithilfe der Zeichnung, ob die Lieferung vollständig ist und das Gerät keine Transportschäden erlitten hat. Bei Zweifeln das Gerät nicht verwenden und den autorisierten Kundendienst kontaktieren.
- Das Verpackungsmaterial ist kein Spielzeug für Kinder! Bewahren Sie den Plastikbeutel für Kinder unzugänglich auf; Erstickungsgefahr!
- Vor dem Anschließen des Geräts überprüfen, ob die Angaben zur Netzspannung auf dem Typenschild dem verfügbaren Stromnetz entsprechen. Das Typenschild befindet sich am Gerät.
- Dieses Gerät darf ausschließlich zu dem Zweck, für den es entwickelt wurde, verwendet werden, d.h. als Haartrockner für den Hausgebrauch. Jede andere Art der Verwendung ist unsachgemäß und daher gefährlich.



Das Gerät NICHT mit feuchten oder nassen Händen oder Füßen verwenden.



NICHT am Anschlusskabel oder dem Gerät selbst ziehen, um den Stecker aus der Steckdose zu ziehen.



Setzen Sie das Gerät NIEMALS Feuchtigkeit oder Witterungseinflüssen (Regen, Sonne) aus.

- Vor der Reinigung oder Wartung sowie der Nichtbenutzung des Gerätes immer den Netzstecker ziehen.

DE

- Schalten Sie das Gerät bei einem Defekt oder Betriebsstörungen aus. Nehmen Sie nicht eigenständig Reparaturen vor. Wenden Sie sich für Reparaturen ausschließlich an eine autorisierte technische Servicestelle.
- Falls das Anschlusskabel beschädigt ist, muss es durch eine autorisierte technische Servicestelle ersetzt werden, um sämtliche Risiken zu vermeiden.





Ansaugfilter NICHT verstopfen und stets von Staub und Haaren freihalten.

- Zum Reinigen des Geräts ein trockenes Tuch verwenden.



KEIN Haarspray bei eingeschaltetem Gerät sprühen. Es besteht Brandgefahr.

ZEICHENERKLÄRUNG

	Gerät der Schutzklasse II
	Bedienungshandbuch

BESCHREIBUNG DES GERÄTS UND DES ZUBEHÖRS [Abb. A]

Kontrollieren Sie den Verpackungsinhalt anhand der Abbildung [A] im Abschnitt der Abbildungen.

Alle Abbildungen befinden sich auf den inneren Deckseiten.

1. Griff
2. Öse zum Aufhängen
3. Kombinierte Einstelltaste Luftstrom/Temperatur
4. Vorderes Gitter
5. Ansaugfilter
6. Zubehör
 - 6A. Styling-Düse
 - 6B. Magic Volume Diffuser

Für die Merkmale des Geräts auf der Außenseite der Verpackung nachsehen. Verwenden Sie das Gerät nur mit dem mitgelieferten Zubehör.

VERWENDUNG DES ZUBEHÖRS

Dem Haartrockner liegen die oben beschriebenen Zubehörteile bei. Für das Montieren das gewünschte Zubehörteil auf das vordere Gitter (4) des Haartrockners drücken, bis es einrastet. Nach dem Gebrauch können die Aufsätze durch kräftiges Ziehen wieder entfernt werden.

Styling-Düse (6A)

Verwenden Sie die Styling-Düse, um den Luftstrom wie gewünscht auf die Haare zu richten.

Magic Volume Diffuser (6B)

Für einen voluminösen Effekt den Magic Volume Diffuser wie folgt verwenden:



Nach der Haarwäsche das Haar leicht mit einem Handtuch trocknen. Lange Haare sollten mit Haarklammern weggesteckt werden.

Jeweils eine Strähne stylen, indem sie mit der Hand ergriffen und angehoben wird (mit den unteren Strähnen beginnen und mit den oberen Strähnen abschließen).

Den Magic Volume Diffuser am Ansatz der Strähne ansetzen und diese sanft mit den langen Fingern anheben, um mit der Fixierung des Volumens zu beginnen (als ob Sie die Hand verwenden würden).



Die Position kurz halten, bis der Haaransatz trocken ist.

Den Magic Volume Diffuser so heben, dass die Öffnungen unter den Fingern des Magic Volume Diffusers die Fixierung des Volumens begünstigen und die Strähne vollständig trocknen.

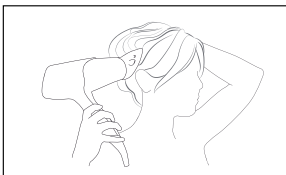

Die Zapfen des Magic Volume Diffusers so direkt an der Haut anlegen, dass das Styling beendet wird, wobei dem äußersten Teil der Strähne Volumen verliehen wird.

Den Magic Volume Diffuser herausziehen und diesen Stylingschritt an den anderen Strähnen wiederholen.

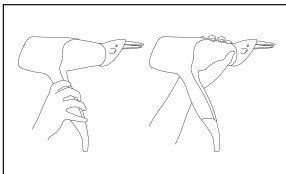
**Tipp:**

Um das Trocknen im hinteren Teil des Kopfes zu erleichtern, kann der Haartrockner am Ende des Griffs gehalten werden.

WICHTIG:

Verwenden Sie nur das Originalzubehör des Geräts.

DE

ANWENDUNG

Je nach Modell verfügt das Gerät über verschiedene Bedien- und Funktionstasten. Siehe Abbildung [A] im bebilderten Leitfaden der Bedienungsanleitung.

Gerät mit Kombitaste für Luftstrom/Temperatur (3)

Die Kombitaste Luftstrom/Temperatur (3) dient der kombinierten Einstellung von Luftstrom und der Temperatur mit den folgenden Stufen:

0 = AUS/OFF

1 = Mittlerer Luftstrom und mittlere Temperatur

2 = Starker Luftstrom und hohe Temperatur

AUFBEWAHRUNG

Bei Nichtverwendung des Haartrockners den Stecker den Stecker aus der Steckdose ziehen und das Gerät an einem trockenen und vor Staub geschützten Ort aufbewahren.

Das Anschlusskabel nicht um das Gerät wickeln. Ziehen, verdrehen und knicken Sie das Netzkabel nicht und vermeiden Sie den Kontakt zu scharfen, spitzen oder heißen Gegenständen

WARTUNG



ACHTUNG! Das Gerät vor jeder Reinigung ausschalten und den Stecker aus der Steckdose ziehen!

Vor dem erneuten Gebrauch des Gerätes sicherstellen, dass alle feucht gereinigten Teile einwandfrei trocken sind!

Reinigung des Geräts und des Zubehörs

Das Gerät und das Zubehör (Düse 6A), falls notwendig, mit einem feuchten Tuch reinigen.

Verwenden Sie keine Lösungs- oder andere aggressive Reinigungs- oder Scheuermittel, da die Oberfläche beschädigt werden könnte.

Regelmäßig das Ansaugfilter (5) des Geräts kontrollieren und den angesammelten Staub und Haare entfernen.

Hinweis: Je mehr Staub im Raum, in dem der Haartrockner verwendet wird, vorhanden ist, desto öfter muss der Filter (5) gereinigt werden.

ENTSORGUNG



Die Verpackung des Produktes besteht aus wiederverwendbaren Materialien. Sie ist gemäß den Umweltschutzvorschriften zu entsorgen.



Gemäß der europäischen Norm 2002/96/EG muss das Gerät entsprechend entsorgt werden. Die im Gerät enthaltenen wiederverwendbaren Materialien werden wieder aufbereitet, um eine unnötige Umweltverschmutzung zu vermeiden. Für weitere Informationen wenden Sie sich an die örtliche Abfallentsorgungseinrichtung oder den Händler des Geräts.

GARANTIE UND SERVICE

Sie erhalten 2 Jahre Garantie ab Kaufdatum auf Material und Fabrikationsfehler des Produktes.

Die Garantie gilt nicht:

- im Falle von Schäden, die auf unsachgemäßer Bedienung beruhen,
- für Verschleißteile,
- für Mängel, die dem Kunden bereits bei Kauf bekannt waren,
- bei Eigenverschulden des Kunden.

Die gesetzlichen Gewährleistungen des Kunden bleiben durch die Garantie unberührt. Für Geltendmachung eines Garantiefalles innerhalb der Garantiezeit ist durch den Kunden der Nachweis des Kaufes zu führen.

Die Garantie ist innerhalb eines Zeitraumes von 2 Jahren ab Kaufdatum gegenüber der Beurer GmbH, Söflinger Straße 218, 89077 Ulm, Germany geltend zu machen. Der Kunde hat im Garantiefall das Recht zur Reparatur der Ware bei unserem eigenen oder bei von uns autorisierten Werkstätten. Weitergehende Rechte werden dem Kunden (aufgrund der Garantie) nicht eingeräumt.

Service:

Beurer GmbH • Söflinger Str. 218 • 89077 Ulm (Germany)
 Tel. +49 (0) 731/39 89-144 • Fax: +49 (0) 731/39 89-255
 www.beurer.de • Mail: kd@beurer.de

M1000737
 0911 (MMYY)



Tenacta Group S.p.A. - Via Piemonte, 5/11
 24052 Azzano S.Paolo (BG) - Italy