



Bedienungsanleitung

HAARGLÄTTER

HAARGLÄTTER

DE

Seite

1

Type E8101

udowalz
coiffeur

by **beurer**

[Z]

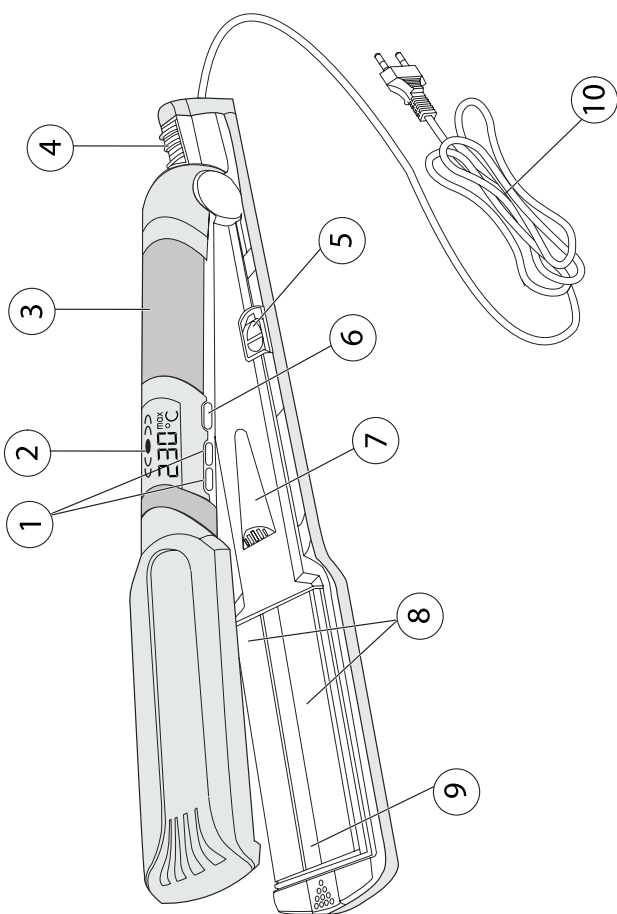

Type E8101
220-240 V ~
50/60 Hz
55 W





BEDIENUNGSANLEITUNG FÜR DEN HAARGLÄTTER

Sehr geehrte Kundin, sehr geehrter Kunde, BEURER dankt Ihnen für den Kauf dieses Produktes. Wir sind sicher, dass Sie die Qualität und die Zuverlässigkeit dieses Geräts, bei dessen Planung und Produktion die Kundenzufriedenheit im Vordergrund stand, zu schätzen wissen werden. Diese Bedienungsanleitung wurde gemäß der europäischen Norm EN 62079 verfasst.



ACHTUNG! Anweisungen und Warnhinweise für eine sichere Verwendung

Lesen Sie die Bedienungsanleitung und insbesondere die Sicherheitshinweise vor der Inbetriebnahme des Geräts durch und befolgen Sie sie. Bewahren Sie die vorliegende Anleitung zusammen mit dem bebilderten Leitfaden während der gesamten Lebenszeit des Geräts für zukünftiges Nachschlagen auf. Bei Weitergabe Überlassung des Geräts an Dritte ist diesen auch die vollständige Dokumentation zu übergeben.

Falls sich beim Lesen dieser Gebrauchsanleitung einige Stellen als schwer verständlich erweisen oder Ihnen Zweifel aufkommen, nehmen Sie bitte, bevor Sie das Gerät benutzen, Kontakt mit dem auf der letzten Seite dieser Anleitung aufgeführten Unternehmen auf.

INHALT

Sicherheitshinweise	2
Zeichenerklärung	4
Beschreibung des Geräts und des Zubehörs	4
Nützliche Ratschläge	5
Gebrauch	5
Reinigung	7
Entsorgung	7
Garantie und Service	8

DE

SICHERHEITSHINWEISE

- **Dieses Gerät darf von Minderjährigen ab 12 Jahren, von Personen mit körperlich, sensorisch oder geistig eingeschränkten Fähigkeiten oder von unerfahrenen Personen nur dann benutzt werden, wenn sie vorher über den sicheren Gebrauch und die Gefahren bei der Benutzung dieses Produkts gebührend informiert wurden.**

Kinder dürfen auf keinen Fall mit dem Gerät spielen. Die Reinigung und die Wartung dürfen von Kindern nur unter Aufsicht eines Erwachsenen ausgeführt werden.

- **Wenn das Gerät im Badezimmer verwendet wird, den Stecker nach dem Gebrauch abziehen, weil die Nähe zu Wasser auch bei ausgeschaltetem Gerät gefährlich ist.**
- **Um einen besseren Schutz zu gewährleisten, wird empfohlen, am Stromkreis, der das Badezimmer versorgt, eine Fehlerstrom-Schutzeinrichtung mit einem nominalen Auslösestrom von maximal 30 mA (ideal 10 mA) zu**

installieren. Fragen Sie diesbezüglich Ihren Installateur.



ACHTUNG! Benutzen Sie das Gerät nicht in der Nähe von Bade- oder Duschwannen, Waschbecken oder anderen Gefäßen, die Wasser enthalten! Tauchen Sie das Gerät niemals in Wasser ein!

- Nachdem Sie das Gerät aus der Verpackung genommen haben, überprüfen Sie mithilfe der Zeichnung, ob die Lieferung vollständig ist und das Gerät keine Transportschäden erlitten hat. Bei Zweifeln das Gerät nicht verwenden und den autorisierten Kundendienst kontaktieren.
- Das Verpackungsmaterial ist kein Spielzeug für Kinder! Bewahren Sie den Plastikbeutel für Kinder unzugänglich auf: Erstickungsgefahr!
- Vor dem Anschließen des Geräts überprüfen, ob die Angaben zur Netzspannung auf dem Typenschild dem verfügbaren Stromnetz entsprechen. Das Typenschild befindet sich am Gerät.
- Dieses Gerät darf ausschließlich zu dem Zweck verwendet werden, für den es entwickelt wurde, d. h. als Haarglätter im privaten Haushalt. Jede andere Art der Verwendung ist unsachgemäß und daher gefährlich.



Das Gerät NICHT mit feuchten oder nassen Händen oder Füßen verwenden.



NICHT am Anschlusskabel oder dem Gerät selbst ziehen, um den Stecker aus der Steckdose zu ziehen.



Setzen Sie das Gerät NIEMALS Feuchtigkeit oder Witterungseinflüssen (Regen, Sonne) aus.

- Vor der Reinigung oder Wartung sowie der Nichtbenutzung des Gerätes immer den Netzstecker ziehen.



Netzkabel nicht ziehen, verdrehen oder knicken. Kontakt zu spitzen, scharfen oder heißen Gegenständen vermeiden.

DE

- Schalten Sie das Gerät bei Defekten oder Betriebsstörungen aus. Nehmen Sie nicht eigenständig Reparaturen vor. Wenden Sie sich für Reparaturen ausschließlich an eine autorisierte technische Servicestelle.
- Falls das Netzkabel beschädigt ist, muss es durch eine autorisierte technische Servicestelle ersetzt werden, um sämtliche Risiken zu vermeiden.
- Das Gerät darf nur für menschliche Haare verwendet werden. Benutzen Sie es nicht an Tieren, Perücken oder Toupets aus synthetischem Material.
- Zum Reinigen des Geräts ein trockenes Tuch verwenden.



KEIN Haarspray bei eingeschaltetem Gerät sprühen. Es besteht Brandgefahr.

ZEICHENERKLÄRUNG

	Gerät Schutzklasse II
	Bedienungshandbuch

ALLGEMEINE ANLEITUNGEN

BESCHREIBUNG DES GERÄTS UND DES ZUBEHÖRS [Abb. Z]

Kontrollieren Sie den Verpackungsinhalt anhand der Abbildung [Z] im Abschnitt der Abbildungen.

Alle Abbildungen befinden sich auf den inneren Deckelseiten.

1. Temperaturregelung (Taste + und Taste -)
2. Flüssigkristalldisplay (LCD)
3. Handgriff
4. Schließsystem Glätteisen
5. On/Off-Taste
6. Schalter Infrared ION (ein/aus)
7. Ionisatorgehäuse
8. Heizplatten
9. Vorrichtung Infrared Ion
10. Netzkabel und -stecker

Die Eigenschaften des Gerätes sind auf der Verpackung beschrieben.

Nur mit dem beigefügten Zubehör verwenden.

NÜTZLICHE RATSCHLÄGE

Durch das schnelle Erlernen des Gebrauchs des Haarglätters kann die Anwendungszeit, die erforderlich ist, um die gewünschte Wirkung an den Haaren zu erhalten, genau bestimmt werden.

- Vergewissern Sie sich bei jeder Verwendung des Haarglätters, dass die Haare vollkommen trocken, sauber und ohne jegliche Spur von Haarlack, -schaum oder -gel sind.
- Kämmen Sie das Haar, um sicherzustellen, dass es knotenfrei ist.
- Mit dem Glätten am Nacken beginnen und über die Seiten nach vorne arbeiten.
- Legen Sie den Haarglätter während der Verwendung, während des Aufheizens und während des Abkühlens immer auf glatten und hitzebeständigen Oberflächen ab.
- Während des Stylens darauf achten, dass der Haarglätter nicht zu nahe an die empfindlichen Stellen des Gesichts, der Ohren, des Halses oder der Haut kommt.
- Nach dem Gebrauch, den Haarglätter vollständig abkühlen lassen, bevor man ihn weglegt.

Warnung:

Wenn das LCD-Display (2) während des Gebrauchs des Geräts zu blinken beginnt, bedeutet dies, dass eine Funktionsstörung vorliegt. In diesem Fall das Gerät ausschalten, indem man den Netzstecker zieht und das Produkt beim nächsten Kundendienstzentrum abgeben.



Dieses Gerät ist mit schnellheizenden Platten ausgestattet. Achten Sie darauf, sich nicht zu verbrennen.

Versichern Sie sich, dass das Gerät vollständig abgekühlt ist, bevor Sie es wieder in sein Etui (oder in ein beliebiges Behältnis) legen.

Das Netzkabel nie um das Gerät herum wickeln.

GEBRAUCH

VORBEREITUNG DES HAARS

- Die Haare wie gewohnt waschen und kämmen, dabei alle Knoten entfernen
- Die Haare trocknen und von der Wurzel bis zu den Spitzen durchkämmen

DE

GEBRAUCHSANLEITUNG

- Stecken Sie den Netzstecker (10) in eine geeignete Steckdose
- Die Taste On/Off (5) verschieben, um das Gerät einzuschalten
- Die LCD-Anzeige (2) schaltet sich ein
- Um die Funktion Infrared ION zu aktivieren, einige Sekunden lang die Taste Infrared ION (6) drücken: auf dem Display erscheint das Symbol Infrared. Der Haarglätter kann jedoch auch ohne die Technologie Infrared ION verwendet werden: wenn sie eingeschaltet ist, einige Sekunden lang die Taste Infrared ION (6) drücken, um sie auszuschalten.
- Die gewünschte Temperatur mit den Einstelltasten + oder – (1) auswählen. Man kann die Temperatur je nach Haartyp und gewünschter Frisur zwischen 160° und 230°C einstellen.
- Die Temperatur kann jederzeit verändert werden, indem man erneut die Einstelltasten drückt.
- Wenn man die Höchsttemperatur einstellen möchte, die Einstelltaste + (1) einige Sekunden lang drücken, bis auf dem LCD-Display (2) die Aufschrift “max” erscheint.
- Die gewählte Temperatur blinkt auf dem LCD-Display (2) bis das Glätteisen (8) die eingestellte Temperatur erreicht.
- Eine dünne Haarsträhne, so breit wie der Haarglätter, mit den Fingern abtrennen und zwischen die zwei Platten klemmen (8).
- Mit einer Hand die Strähne halten und mit der anderen Hand, den geschlossenen Haarglätter von den Wurzeln bis zu den Spitzen ziehen.
- Nach beendetem Stylen das Gerät ausschalten, indem man die Taste on/off (5) verschiebt und den Netzstecker (10) aus der Steckdose zieht.

Zur Beachtung:

Während des Glättens kann Dampf entstehen. Es handelt sich hierbei um überschüssige Feuchtigkeit der Haare, die verdampft.

BEDIENUNGSANLEITUNGEN

Der Haarglätter ist ein fortschrittliches, hochleistungsfähiges Instrument mit einem exklusiven Heizsystem für ein schnelles

Stylen und Glätten mit Einstellung von 160°C bis 230°C.

Dank der exklusiven Technologie des Systems DUAL PROTECTION SYSTEM gewährleistet dieser Haarglätter auch bei niedrigen Temperaturen optimale Ergebnisse für alle Haartypen.

Die Verwendung des Glätteisens mit einer für den jeweiligen Haartyp zu hohen Temperatur könnte das Haar schädigen.

Aus diesem Grund empfehlen wir, das Stylen mit der niedrigsten Temperatur von 160°C zu beginnen und die Temperatur nur dann allmählich zu erhöhen, wenn der Glätteffekt nicht der gewünschte ist.

REINIGUNG

- Das Gerät ausschalten, indem man die Taste on/off (5) verschiebt und den Stecker (10) aus der Steckdose zieht.
- Die Heizplatten (8) vollständig abkühlen lassen.
- Die Oberflächen der Heizplatten (8) und des Griffs mit einem weichen und feuchten Tuch reinigen.



Vergewissern Sie sich vor einem erneuten Gebrauch des Gerätes, dass alle feucht gereinigten Teile einwandfrei trocken sind!

ENTSORGUNG



Die Verpackung des Produktes besteht aus wiederverwendbaren Materialien. Sie sind in Konformität mit den Umweltschutzvorschriften zu entsorgen.

Im Sinne der EU-Norm 2002/96/EG muss das Altgerät am Ende seines Lebenszyklus vorschriftsgemäß entsorgt werden.



Dies betrifft das Recycling von nützlichen Substanzen, die im Gerät enthalten sind, und ermöglicht eine Reduzierung der Umweltauswirkungen. Nähere Informationen bitte bei der örtlichen Abfallentsorgungsstelle oder bei dem Händler, bei dem das Gerät gekauft wurde, erfragen.

DE

GARANTIE UND SERVICE

Sie erhalten 2 Jahre Garantie ab Kaufdatum auf Material und Fabrikationsfehler des Produktes.

Die Garantie gilt nicht:

- im Falle von Schäden, die auf unsachgemäßer Bedienung beruhen,
- für Verschleißteile,
- für Mängel, die dem Kunden bereits bei Kauf bekannt waren,
- bei Eigenverschulden des Kunden.

Die gesetzlichen Gewährleistungen des Kunden bleiben durch die Garantie unberührt. Für Geltendmachung eines Garantiefalles innerhalb der Garantiezeit ist durch den Kunden der Nachweis des Kaufes zu führen.

Die Garantie ist innerhalb eines Zeitraumes von 2 Jahren ab Kaufdatum gegenüber der Beurer GmbH, Söflinger Straße 218, 89077 Ulm, Germany geltend zu machen. Der Kunde hat im Garantiefall das Recht zur Reparatur der Ware bei unserem eigenen oder bei von uns autorisierten Werkstätten. Weitergehende Rechte werden dem Kunden (aufgrund der Garantie) nicht eingeräumt.

Service:

Beurer GmbH • Söflinger Str. 218 • 89077 Ulm (Germany)

Tel. +49 (0) 731/39 89-144 • Fax: +49 (0) 731/39 89-255

www.beurer.de • Mail: kd@beurer.de

M1000576
0611 (MM YY)



Tenacta Group S.p.A. - Via Piemonte, 5/11
24052 Azzano S.Paolo (BG) - Italy