



Bedienungsanleitung

HAARGLÄTTER

HAARGLÄTTER

DE

Seite

1

Type C8501
C8502

udowalz
coiffeur
by **beurer**



[Z]

ION
TECHNOLOGY

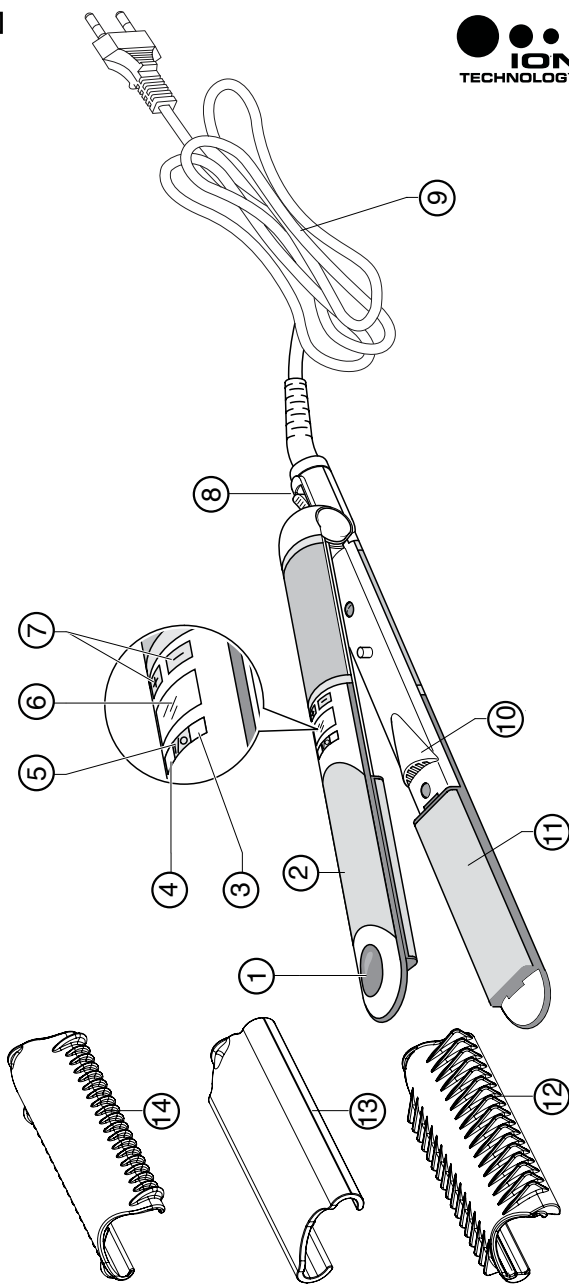

Type C8501

220-240 V~ 50-60 Hz 50 W

Type C8502

110-127 V / 220-240 V~ 50-60 Hz 50 W





BEDIENUNGSANLEITUNG FÜR DEN HAARGLÄTTER

Sehr geehrte Kundin, sehr geehrter Kunde, BEURER dankt Ihnen für den Kauf dieses Produktes. Wir sind sicher, dass Sie die Qualität und die Zuverlässigkeit dieses Geräts, bei dessen Planung und Produktion die Kundenzufriedenheit im Vordergrund stand, zu schätzen wissen werden. Diese Bedienungsanleitung wurde gemäß der europäischen Norm EN 62079 verfasst.



ACHTUNG! Anweisungen und Warnhinweise für eine sichere Verwendung

Lesen Sie die Bedienungsanleitung und insbesondere die Sicherheitshinweise vor der Inbetriebnahme des Geräts durch und befolgen Sie sie. Verwahren Sie die vorliegende Anleitung zusammen mit dem abgebildeten Leitfaden während der gesamten Lebenszeit des Geräts für zukünftiges Nachschlagen auf. Im Falle der Überlassung des Geräts an Dritte ist diesen auch die vollständige Dokumentation zu übergeben.

Falls sich beim Lesen dieser Gebrauchsanleitung einige Stellen als schwer verständlich erweisen oder Ihnen Zweifel aufkommen, nehmen Sie bitte, bevor Sie das Gerät benutzen, Kontakt mit dem auf der letzten Seite dieser Anleitung aufgeführten Unternehmen auf.

INHALT

Sicherheitshinweise	2
Beschreibung des Geräts und des Zubehörs	4
Nützliche Ratschläge	5
Gebrauch	5
Reinigung	8
Entsorgung	8
Garantie und Service	8

DE

SICHERHEITSHINWEISE

- **Dieses Gerät darf von Minderjährigen ab 12 Jahren, von Personen mit körperlich, sensorisch oder geistig eingeschränkten Fähigkeiten oder von unerfahrenen Personen nur dann benutzt werden, wenn sie vorher über den sicheren Gebrauch und die Gefahren bei der Benutzung dieses Produkts gebührend informiert wurden.**

Kinder dürfen auf keinen Fall mit dem Gerät spielen. Die Reinigung und die Wartung dürfen von Kindern nur unter Aufsicht eines Erwachsenen ausgeführt werden.

- **Wenn das Gerät im Badezimmer verwendet wird, den Stecker nach dem Gebrauch abziehen, weil die Nähe zu Wasser auch bei ausgeschaltetem Gerät gefährlich ist.**
- **Um einen besseren Schutz zu gewährleisten, wird empfohlen, am Stromkreis, der das Badezimmer versorgt, eine Fehlerstrom-Schutzeinrichtung mit einem nominalen Auslösestrom von**

DE

maximal 30 mA (ideal 10 mA) zu installieren. Fragen Sie diesbezüglich Ihren Installateur.

ACHTUNG!



Benutzen Sie das Gerät nicht in der Nähe von Bade- oder Duschwannen, Waschbecken oder anderen Gefäßen, die Wasser enthalten! Tauchen Sie das Gerät niemals in Wasser ein!

- Nachdem Sie das Gerät aus der Verpackung genommen haben, überprüfen Sie mithilfe der Zeichnung, ob die Lieferung vollständig ist und das Gerät keine Transportschäden erlitten hat. Bei Zweifeln das Gerät nicht verwenden und den autorisierten Kundendienst kontaktieren.
- Das Verpackungsmaterial ist kein Spielzeug für Kinder! Bewahren Sie den Plastikbeutel für Kinder unzugänglich auf: Erstickungsgefahr!
- Vor dem Anschließen des Geräts überprüfen, ob die Angaben zur Netzspannung auf dem Typenschild dem verfügbaren Stromnetz entsprechen. Das Typenschild befindet sich am Gerät.
- Dieses Gerät darf ausschließlich zu dem Zweck verwendet werden, für den es entwickelt wurde, d. h. als Haarglätter im privaten Haushalt. Jede andere Art der Verwendung ist unsachgemäß und daher gefährlich.



Das Gerät NICHT mit feuchten oder nassen Händen oder Füßen verwenden.



NICHT am Anschlusskabel oder dem Gerät selbst ziehen, um den Stecker aus der Steckdose zu ziehen.



Setzen Sie das Gerät NIEMALS Feuchtigkeit oder Witterungseinflüssen (Regen, Sonne) aus.

- Vor der Reinigung oder Wartung sowie der Nichtbenutzung des Gerätes immer den Netzstecker ziehen.

DE

- Schalten Sie das Gerät bei Defekten oder Betriebsstörungen aus. Nehmen Sie nicht eigenständig Reparaturen vor. Wenden Sie sich für Reparaturen ausschließlich an eine autorisierte technische Servicestelle.
- Falls das Anschlusskabel beschädigt ist, muss es durch eine autorisierte technische Servicestelle ersetzt werden, um sämtliche Risiken zu vermeiden.
- Das Gerät darf nur für menschliche Haare verwendet werden. Benutzen Sie es nicht an Tieren, Perücken oder Toupets aus synthetischem Material.
- Zum Reinigen des Geräts ein trockenes Tuch verwenden.



KEIN Haarspray bei eingeschaltetem Gerät sprühen. Es besteht Brandgefahr.

ALLGEMEINE ANLEITUNGEN

BESCHREIBUNG DES GERÄTS UND DES ZUBEHÖRS [Abb. Z]

Kontrollieren Sie den Verpackungsinhalt anhand der Abbildung [Z] im Abschnitt der Abbildungen.

Alle Abbildungen befinden sich auf den inneren Deckseiten.

1. Verbrennungsschutzeinsätze
2. Erwärmte Heizplattengehäuse
3. Kontrollleuchte Aktivierung der Tastensperre
4. Betriebsleuchte
5. Ein/Aus-Taste ○/|
6. LC-Display
7. Temperatureinstelltasten (Taste + und Taste -)
8. Verriegelung der Heizplatten
9. Anschlusskabel
10. Sitz des Ionisierers (sofern vorhanden - für die Merkmale des Haarglätters siehe äußere Verpackung)
11. Heizplatten
12. Cover Volume Sleek
13. Cover S-Wave
14. Cover Luxurious Curl

Für die Merkmale des Geräts siehe Außenseite der Verpackung.

Nur mit dem beigefügten Zubehör verwenden.

NÜTZLICHE RATSCHLÄGE

Durch das schnelle Erlernen der Bedienweise des Haarglätters ist es möglich, die Anwendungszeit für den gewünschten Stylingeffekt genau zu bestimmen.

- Vergewissern Sie sich, dass das Haar trocken, sauber und frei von Haarspray, Haarschaum oder Gel ist.
- Alle Knoten aus dem Haar auskämmen.
- Stylen Sie zunächst die untere Haarpartie am Hinterkopf, gehen Sie dann zu den Seiten über und frisieren Sie zuletzt das Stirnhaar.
- Legen Sie das Gerät während des Gebrauchs, der Erwärmung und Abkühlung auf einer glatten und hitzebeständigen Unterlage ab.
- Achten Sie während des Stylings darauf, den Haarglätter nicht zu nah an das Gesicht, die Ohren, den Hals oder die Kopfhaut anzunähern.
- Lassen Sie den Haarglätter nach dem Gebrauch vollständig abkühlen, bevor Sie ihn wegräumen.

ACHTUNG!



Wenn während des Gerätegebrauchs das LC-Display (6) zu blinken beginnt, liegt eine Betriebsstörung vor. In diesem Fall muss das Gerät ausgeschaltet werden, indem der Stecker (9) vom Stromnetz getrennt wird. Daraufhin den Haarglätter dem nächstgelegenen Kundendienstcenter übergeben.

Warten Sie nach dem Gebrauch, bis der Haarglätter vollständig abgekühlt ist, bevor Sie ihn wegräumen.

Wickeln Sie keinesfalls das Anschlusskabel um das Gerät.

GEBRAUCH

VORBEREITUNG DES HAARS

- Waschen Sie das Haar wie gewöhnlich und kämmen Sie anschließend alle Knoten aus.
- Trocknen Sie das Haar und bürsten Sie es von den Wurzeln zu den Spitzen.

BETRIEB

Entscheiden Sie je nach gewünschtem Stylingeffekt, ob Sie den Haarglätter mit dem folgenden Zubehör verwenden möchten:

DE

Ohne Cover: für ein glattes, unkompliziertes Styling und für Locken

Cover Volume Sleek (12): für volles, glattes und elastisches Haar

Cover S-Wave (13): für weiche Wellen

Cover Luxurious Curl (14): für geordnete und gleichmäßige Locken

GEBRAUCHSANLEITUNG

- Prüfen Sie vor dem Aufsetzen der Cover, dass der Haarglätter kühl ist;
- Setzen Sie die Cover (12, 13 oder 14) auf und lassen Sie diese über die Heizplattengehäuse (2) gleiten;
- Schließen Sie den Stecker (9) an das Stromnetz an;
- Drücken Sie die Taste $\bigcirc / |$ (5). Die Betriebsleuchte (4) schaltet sich ein;
- Stellen Sie die gewünschte Temperatur je nach Haartyp und gewünschtem Styling-Effekt zwischen 140°C und 230°C ein; die Temperatur kann durch Drücken der Tasten + und - (7) verändert werden;
- Nachdem Sie die gewünschte Temperatur ausgewählt haben, kann die Tastensperre aktiviert werden, indem zwei Mal schnell hintereinander die Taste $\bigcirc / |$ (5) gedrückt wird. Mit dieser Funktion können Sie unbeabsichtigte Temperaturänderungen während des Gebrauchs des Haarglätters vermeiden. Wenn die Tastensperre aktiviert ist, schaltet sich die Kontrollleuchte (3) ein; die Sperre kann deaktiviert werden, indem erneut zwei Mal schnell hintereinander die Taste $\bigcirc / |$ (5) gedrückt wird;
- Die Betriebsleuchte (4) blinkt, bis die Heizplatten die eingestellte Temperatur erreicht haben. Anschließend leuchtet die Betriebsleuchte (4) dauerhaft.
- Teilen Sie mit den Fingern eine dünne und wenig voluminöse Haarsträhne ab, die so breit ist wie der Haarglätter und legen Sie sie zwischen den beiden Platten ein.
- Halten Sie die Strähne mit einer Hand gespannt und lassen Sie den geschlossenen Haarglätter mit der anderen Hand vom Haaransatz zu den Spitzen gleiten. **Um die zahlreichen Methoden und Effekte zu entdecken, die mit dem Haarglätter erzielt werden können, siehe den Easy Styling Guide.**
- Halten Sie nach dem Frisieren die Taste $\bigcirc / |$ (5) gedrückt, um das Gerät auszuschalten, und ziehen Sie den Netzstecker.

Hinweis: Während des Glättens kann Dampf entstehen. Es handelt sich hierbei um überschüssige Feuchtigkeit der Haare, die verdampft.

TEMPERATUREINSTELLUNG

Der Haarglätter verfügt über ein digitales System zur Temperaturregelung. Mit diesem kann die Temperatur des Haarglätters je nach Haartyp und gewünschtem Styling reguliert werden.

140-160°C: empfohlen für feines Haar

170-190°C: empfohlen für mittelfeines Haar

200-230°C: empfohlen für dickes Haar

Das Stylen sollte mit der niedrigsten Temperatur begonnen werden, die dann nach und nach je nach gewünschtem Styling erhöht wird.

IONISIERER (sofern vorhanden - für die Merkmale des Haarglätters siehe äußere Verpackung)

Ihr Haarglätter verfügt über einen Ionisierer; es handelt sich dabei um ein Gerät, das das Phänomen der Ionisierung nachbildet. So wird Ihr Haar glänzender und erhält eine höhere Leuchtkraft. Außerdem sind die Haare weniger stark "elektrisch aufgeladen".



ACHTUNG! VERBRENNUNGSGEFAHR

Während des Gebrauchs erreichen die äußeren Geräteteile, die in **Abb. 1** dargestellt werden, hohe Temperaturen. Achten Sie darauf, dass diese Teile bei der Benutzung des Haarglätters nicht in Kontakt mit der Haut und den Fingern kommen.

Abb. 1

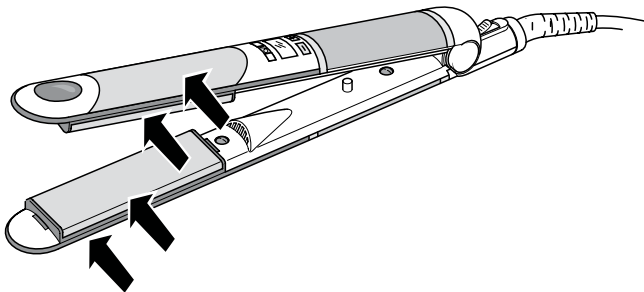

Prüfen Sie, bevor Sie die Cover (Abb.2) aufsetzen oder entfernen, dass der Haarglätter kühl ist

Abb. 2

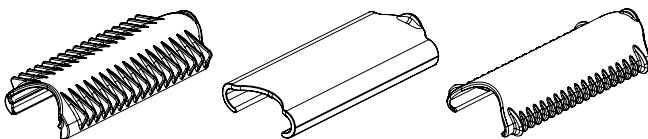

DE

AUTOMATISCHE AUSSCHALTUNG

Der Haarglätter schaltet sich nach 1 Stunde automatisch ab.

REINIGEN

- Drücken Sie die Taste  (5), um das Gerät auszuschalten, und ziehen Sie den Netzstecker (9).
- Lassen Sie die Heizplatten (11) vollständig abkühlen.
- Reinigen Sie die Oberflächen der Heizplatten (11), der erwärmten Heizplattengehäuse (2) und des Griffs mit einem weichen, feuchten Tuch.



Vergewissern Sie sich vor einem erneuten Gebrauch des Gerätes, dass alle feucht gereinigten Teile einwandfrei trocken sind!

ENTSORGUNG



Die Verpackung des Produktes besteht aus wiederverwendbaren Materialien. Sie ist gemäß den Umweltschutzvorschriften zu entsorgen.



Im Sinne der EU-Norm 2002/96/EG muss das Altgerät am Ende seines Lebenszyklus vorschriftsgemäß entsorgt werden. Dies betrifft das Recycling von nützlichen Substanzen, die im Gerät enthalten sind, und ermöglicht eine Reduzierung der Umweltauswirkungen. Für weitere Informationen wenden Sie sich an die örtliche Abfallentsorgungseinrichtung oder den Händler des Geräts.

GARANTIE UND SERVICE

Sie erhalten 2 Jahre Garantie ab Kaufdatum auf Material und Fabrikationsfehler des Produktes.

Die Garantie gilt nicht:

- im Falle von Schäden, die auf unsachgemäßer Bedienung beruhen,
- für Verschleißteile,
- für Mängel, die dem Kunden bereits bei Kauf bekannt waren,
- bei Eigenverschulden des Kunden.



DE

Die gesetzlichen Gewährleistungen des Kunden bleiben durch die Garantie unberührt. Für Geltendmachung eines Garantiefalles innerhalb der Garantiezeit ist durch den Kunden der Nachweis des Kaufes zu führen.

Die Garantie ist innerhalb eines Zeitraumes von 2 Jahren ab Kaufdatum gegenüber der Beurer GmbH, Söflinger Straße 218, 89077 Ulm, Germany geltend zu machen. Der Kunde hat im Garantiefall das Recht zur Reparatur der Ware bei unserem eigenen oder bei von uns autorisierten Werkstätten. Weitergehende Rechte werden dem Kunden (aufgrund der Garantie) nicht eingeräumt.



Service:

Beurer GmbH • Söflinger Str. 218 • 89077 Ulm (Germany)
Tel. +49 (0) 731/39 89-144 • Fax: +49 (0) 731/39 89-255
www.beurer.de • Mail: kd@beurer.de

MICRO0666
0511 (MM YY)



Tenacta Group S.p.A. - Via Piemonte, 5/11
24052 Azzano S.Paolo (BG) - Italy

