



Bedienungsanleitung

HAARGLÄTTER

HAARGLÄTTER

DE

Seite

1

TYPE C8304

udowalz
coiffeur

by **beurer**

[Z]

ION
TECHNOLOGY

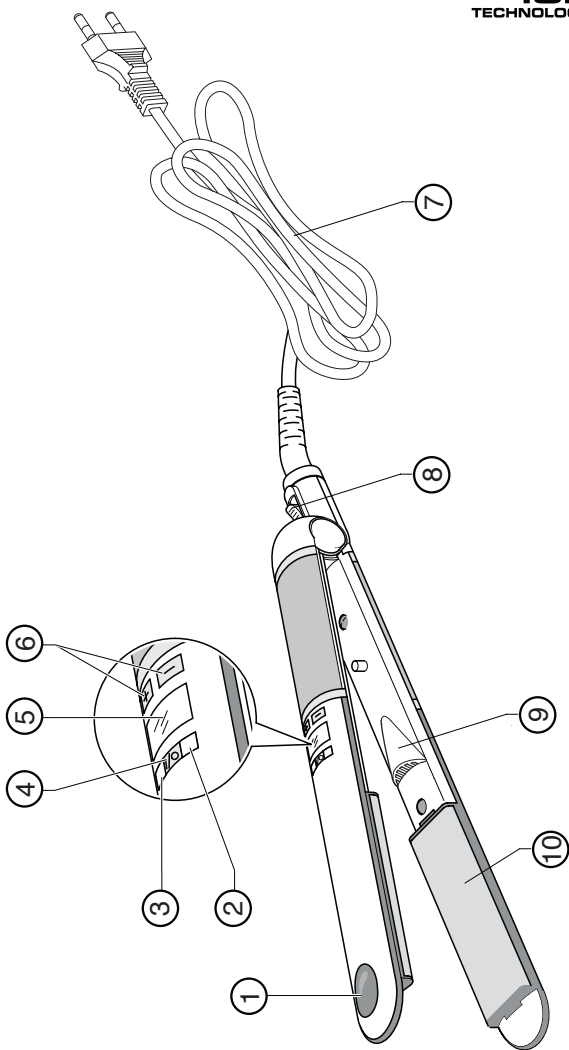

Type C8304

110-127 V / 220-240 V~

50-60 Hz

45 W





BEDIENUNGSANLEITUNG FÜR DEN HAARGLÄTTER

Sehr geehrte Kundin, sehr geehrter Kunde, BEURER dankt Ihnen für den Kauf dieses Produktes. Wir sind sicher, dass Sie die Qualität und die Zuverlässigkeit dieses Geräts, bei dessen Planung und Produktion die Kundenzufriedenheit im Vordergrund stand, zu schätzen wissen werden. Diese Bedienungsanleitung wurde gemäß der europäischen Norm EN 62079 verfasst.



ACHTUNG! Anweisungen und Warnhinweise für eine sichere Verwendung

Lesen Sie die Bedienungsanleitung und insbesondere die Sicherheitshinweise vor der Inbetriebnahme des Gerätes durch und befolgen Sie sie. Bewahren Sie die vorliegende Anleitung zusammen mit dem abgebildeten Leitfaden während der gesamten Lebenszeit des Gerätes für zukünftiges Nachschlagen auf. Bei Weitergabe des Geräts an Dritte, ist diesen auch die vollständige Dokumentation zu übergeben.

Falls sich beim Lesen dieser Gebrauchsanleitung einige Stellen als schwer verständlich erweisen oder Ihnen Zweifel aufkommen, nehmen Sie bitte, bevor Sie das Gerät benutzen, Kontakt mit dem auf der letzten Seite dieser Anleitung aufgeführten Unternehmen auf.

INHALT

Sicherheitshinweise	2
Beschreibung des Geräts und des Zubehörs	4
Nützliche Ratschläge	5
Gebrauch	6
Reinigung	7
Entsorgung	8
Garantie und Service	8

DE

SICHERHEITSHINWEISE

- **Dieses Gerät darf von Minderjährigen ab 12 Jahren, von Personen mit körperlich, sensorisch oder geistig eingeschränkten Fähigkeiten oder von unerfahrenen Personen nur dann benutzt werden, wenn sie beaufsichtigt oder wenn sie vorher über den sicheren Gebrauch und die Gefahren bei der Benutzung dieses Produkts gebührend informiert wurden.**
- **Kinder dürfen auf keinen Fall mit dem Gerät spielen. Die Reinigung und die Wartung dürfen von Kindern nur unter Aufsicht eines Erwachsenen ausgeführt werden.**
- **Wenn das Gerät in Badezimmern verwendet wird, den Stecker nach dem Gebrauch ziehen, weil die Nähe zu Wasser auch bei ausgeschaltetem Gerät gefährlich ist.**
- **Um einen besseren Schutz zu gewährleisten, wird empfohlen, am Stromkreis, der das Badezimmer versorgt, eine Fehlerstrom-Schutzeinrichtung, die einen nominalen Auslösestrom von**

DE

maximal 30 mA (ideal 10 mA) hat, zu installieren. Fragen Sie diesbezüglich Ihren Installateur.



ACHTUNG! Verwenden Sie das Gerät nicht in der Nähe von Badewannen, Waschbecken oder anderen Behältern, die Wasser enthalten! Tauchen Sie das Gerät niemals in Wasser ein!

- Überprüfen Sie bitte, nachdem Sie das Gerät aus der Verpackung genommen haben, ob die Lieferung vollständig ist und das Gerät keine Transportschäden erlitten hat. Verwenden Sie das Gerät im Zweifelsfall nicht, sondern nehmen Sie Kontakt mit einer autorisierten Servicestelle auf.
- Das Verpackungsmaterial ist kein Spielzeug für Kinder! Bewahren Sie den Plastikbeutel Kindern unzugänglich auf: Erstickungsgefahr!
- Überprüfen Sie vor dem Anschließen des Geräts, ob die Angaben zur Netzspannung auf dem Typenschild mit dem verfügbaren Stromnetz übereinstimmen. Das Typenschild befindet sich am Gerät.
- Dieses Gerät darf ausschließlich zu dem Zweck verwendet werden, für den es entwickelt wurde, d. h. als Haarglätter im privaten Haushalt. Jede andere Art der Verwendung ist unsachgemäß und daher gefährlich.



Das Gerät NICHT mit feuchten oder nassen Händen oder Füßen verwenden.



NICHT am Netzkabel oder dem Gerät selbst ziehen, um den Stecker aus der Steckdose zu ziehen.



Das Gerät NICHT der Feuchtigkeit oder Witterungseinflüssen (Regen, Sonne) aussetzen.



Netzkabel nicht ziehen, verdrehen oder knicken. Kontakt zu spitzen, scharfen oder heißen Gegenständen vermeiden.

DE

- Vor der Reinigung oder Wartung sowie der Nichtbenutzung des Gerätes immer den Netzstecker ziehen.
- Das Gerät im Fall von Defekten oder Betriebsstörungen ausschalten und keine eigenmächtigen Reparaturen vornehmen. Wenden Sie sich für die Reparatur ausschließlich an ein autorisiertes Kundendienstzentrum.
- Falls das Netzkabel beschädigt ist, muss es von einem autorisierten technischen Kundendienstzentrum ersetzt werden, um sämtliche Risiken zu vermeiden.
- Das Gerät darf nur für menschliche Haare verwendet werden. Nicht für Tiere oder Perücken und Toupets aus synthetischem Material verwenden.
- Zum Reinigen des Geräts ein trockenes Tuch verwenden.



KEIN Haarspray bei eingeschaltetem Gerät sprühen. Es besteht Brandgefahr.

ZEICHENERKLÄRUNGEN



Gerät der Schutzklasse II



Bedienungsanleitung

ALLGEMEINE ANLEITUNGEN

BESCHREIBUNG DES GERÄTS UND DES ZUBEHÖRS [Abb. Z]

Kontrollieren Sie den Verpackungsinhalt anhand der Abbildung [Z] im Abschnitt der Abbildungen.

1. Cool Touch Spitze
2. Kontrollleuchte Tastensperre
3. Betriebsbereitschaftsanzeige
4. Taste / | (ein/aus)
5. LCD-Display
6. Temperaturregelung (Taste + und Taste -)
7. Netzkabel
8. Plattenverriegelung

9. Sitz der Ionisatorvorrichtung
10. Heizplatten

Die Eigenschaften des Gerätes sind auf der Verpackung beschrieben.

Verwenden Sie das Gerät nur mit dem mitgelieferten Zubehör.

NÜTZLICHE RATSCHLÄGE

- Vergewissern Sie sich, dass das Haar trocken, sauber und frei von Haarspray, Haarschaum oder Gel ist.
- Alle Knoten aus dem Haar auskämmen.
- Stylen Sie zunächst die untere Haarpartie am Hinterkopf, gehen Sie dann zu den Seiten über und frisieren Sie zuletzt das Stirnhaar.
- Legen Sie das Gerät während des Gebrauchs, der Erwärmung und Abkühlung auf einer glatten und hitzebeständigen Unterlage ab.
- Achten Sie während des Stylings darauf, den Haarglätter nicht zu nah an das Gesicht, die Ohren, den Hals oder die Kopfhaut anzunähern.
- Lassen Sie den Haarglätter nach dem Gebrauch vollständig abkühlen, bevor Sie ihn wegräumen.

ACHTUNG!



Beginnt das LCD-Display (5) bei der Verwendung zu blinken, bedeutet das, dass eine Betriebsstörung vorliegt. In diesem Fall sollte das Gerät ausgeschaltet werden, indem der Stecker (7) gezogen wird. Dann das Produkt beim nächstgelegenen Kundendienst abliefern.

Warten Sie nach dem Gebrauch, bis der Haarglätter vollständig abgekühlt ist, bevor Sie ihn wegräumen.

Wickeln Sie keinesfalls das Netzkabel um das Gerät.

DE

GEBRAUCH

GEBRAUCHSANLEITUNG

- Schließen Sie den Stecker (7) an das Stromnetz an.
- Die Taste ○/| (4) drücken. Die Betriebsleuchte (3) schaltet sich ein.
- Stellen Sie die gewünschte Temperatur je nach Haartyp und gewünschtem Styling-Effekt zwischen 140°C und 200°C ein; die Temperatur kann durch Drücken der Tasten + und – (6) jederzeit verändert werden.
- Nach der Auswahl der gewünschten Temperatur kann die Tastensperre aktiviert werden, indem zweimal sofort hintereinander die Taste ○/| (4) gedrückt wird. Diese Funktion ermöglicht es, unbeabsichtigte Temperaturwechsel bei der Verwendung des Haarglätters zu verhindern. Die Aktivierung der Tastensperre wird durch das Aufleuchten der Kontrollleuchte (2) angezeigt; die Tastensperre kann aufgehoben werden, indem die Taste ○/| (4) erneut zweimal sofort hintereinander gedrückt wird.
- Die rote Kontrollleuchte (3) blinkt, bis die Heizplatten die eingestellte Temperatur erreichen. Beim Erreichen der Temperatur schaltet sich die Kontrollleuchte (3) dauerhaft ein.
- Teilen Sie mit den Fingern eine dünne und wenig voluminöse Haarsträhne ab, die so breit ist wie der Haarglätter und legen Sie sie zwischen die beiden Platten.
- Halten Sie die Strähne mit einer Hand gespannt und lassen Sie den geschlossenen Haarglätter mit der anderen Hand vom Haaransatz zu den Spitzen gleiten. Um die zahlreichen Methoden und Effekte zu entdecken, die mit dem Styler erzielt werden können, beachten Sie bitte den Styling Guide.
- Halten Sie nach dem Frisieren die Taste ○/| (4) gedrückt, um das Gerät auszuschalten, und ziehen Sie den Netzstecker.

Zur Beachtung: Während des Glättens kann Dampf entstehen. Es handelt sich hierbei um überschüssige Feuchtigkeit der Haare, die verdampft.

TEMPERATUREINSTELLUNG

Der Haarglätter ist mit einem digitalen System zur Temperaturregelung ausgestattet. Dies ermöglicht die Temperaturregelung des Haarglätters entsprechend dem Haartyp und dem gewünschten Styling.

140-160°C: Ideal für dünnes Haar

170-180°C: Ideal für mitteldickes Haar

190-200°C: Ideal für dickes Haar

Das Stylen sollte mit der niedrigsten Temperatur begonnen werden, die dann entsprechend dem gewünschten Styling nach und nach erhöht wird.

IONISATOR



Es handelt sich dabei um eine Vorrichtung, die das Phänomen der Ionisation erzeugt, das Ihr Haar glänzender und leuchtender machen wird. Außerdem wird das Haar weniger elektrisch aufgeladen.

ABSCHALTAUTOMATIK

Der Haarglätter schaltet sich automatisch nach 1 Stunde aus.

REINIGEN

- Drücken Sie die Taste  (4), um das Gerät auszuschalten, und ziehen Sie den Netzstecker (7).
- Lassen Sie die Heizplatten (10) vollständig abkühlen.



ACHTUNG! VERBRENNUNGSGEFAHR.

- Reinigen Sie die Oberflächen der Heizplatten (10) und des Griffs mit einem weichen, feuchten Tuch.



Vergewissern Sie sich vor einem erneuten Gebrauch des Gerätes, dass alle feucht gereinigten Teile einwandfrei trocken sind!

DE

ENTSORGUNG



Die Verpackung des Produktes besteht aus wiederverwendbaren Materialien. Sie ist gemäß den Umweltschutzvorschriften zu entsorgen.

Im Sinne der EU-Norm 2002/96/EG muss das Altgerät am Ende seines Lebenszyklus vorschriftsgemäß entsorgt werden.



Dies betrifft das Recycling von nützlichen Substanzen, die im Gerät enthalten sind, und ermöglicht eine Reduzierung der Umweltauswirkungen. Für weitere Informationen wenden Sie sich an die örtliche Abfallentsorgungseinrichtung oder den Händler des Geräts.

GARANTIE UND SERVICE

Sie erhalten 2 Jahre Garantie ab Kaufdatum auf Material und Fabrikationsfehler des Produktes.

Die Garantie gilt nicht:

- im Falle von Schäden, die auf unsachgemäßer Bedienung beruhen,
- für Verschleißteile,
- für Mängel, die dem Kunden bereits bei Kauf bekannt waren,
- bei Eigenverschulden des Kunden.

Die gesetzlichen Gewährleistungen des Kunden bleiben durch die Garantie unberührt. Für Geltendmachung eines Garantiefalles innerhalb der Garantiezeit ist durch den Kunden der Nachweis des Kaufes zu führen.

Die Garantie ist innerhalb eines Zeitraumes von 2 Jahren ab Kaufdatum gegenüber der Beurer GmbH, Söflinger Straße 218, 89077 Ulm, Germany geltend zu machen. Der Kunde hat im Garantiefall das Recht zur Reparatur der Ware bei unserem eigenen oder bei von uns autorisierten Werkstätten. Weitergehende Rechte werden dem Kunden (aufgrund der Garantie) nicht eingeräumt.

Service:

Beurer GmbH • Söflinger Str. 218 • 89077 Ulm (Germany)

Tel. +49 (0) 731/39 89-144 • Fax: +49 (0) 731/39 89-255

www.beurer.de • Mail: kd@beurer.de

M1000677
0711 (MM YY)



Tenacta Group S.p.A. - Via Piemonte, 5/11
24052 Azzano S.Paolo (BG) - Italy