

beurer

BEURER GmbH & Co. • Söflinger Str. 218 • D-89077 Ulm (Germany)
Tel. 0731 / 39 89-144 • Fax: 0731 / 39 89-145 • Mail: kd@beurer.de

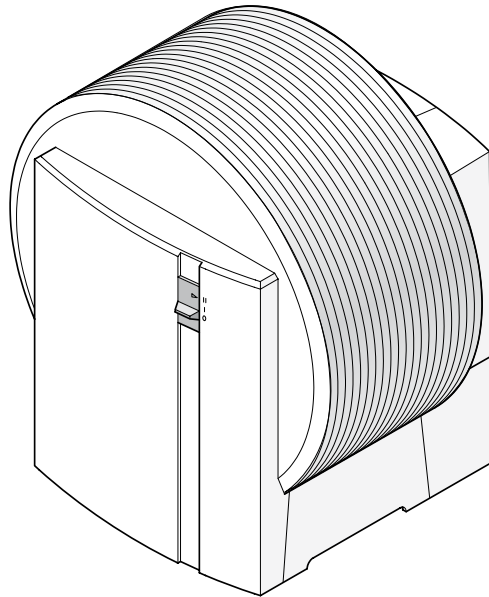

LW 100

Gebrauchsanleitung
Instructions for Use
Mode d'emploi

Luftwäscher
Air washer
Purificateur d'air

CE

Deutsch**3**

Sehr geehrte Kundin, sehr geehrter Kunde,

wir freuen uns, dass Sie sich für ein Produkt unseres Sortimentes entschieden haben. Unser Name steht für hochwertige und eingehend geprüfte Qualitätsprodukte aus den Bereichen Wärme, Sanfte Therapie, Blutdruck/Diagnose, Gewicht, Massage und Luft.

Bitte lesen Sie diese Gebrauchsanleitung aufmerksam durch, und beachten Sie die Hinweise.

Mit freundlicher Empfehlung Ihr Beurer-Team

English**3**

Dear customer,

thank you for choosing a product of our range. Our name stands for high and thoroughly checked quality-products in the field of warmth, gentle therapy, diagnosis/ blood pressure, massage and air.

Please read the instruction for use carefully and pay attention to the instructions.

With regards Your Beurer-Team

Français**4**

Chère cliente, cher client,

Nous sommes heureux que vous ayez choisi l'un de nos produits. Notre société est réputée pour l'excellence de ses produits et les contrôles de qualité approfondis auxquels ils sont soumis, dans les secteurs suivants : produits chauffants, thérapie douce, diagnostic de pression sanguine, contrôle du poids, massage ou purificateurs d'air. Veuillez lire attentivement ce mode d'emploi et suivre les instructions qu'il contient.

Avec les cordiales salutations de l'équipe Beurer

Vorwort

Wussten Sie, dass zu trockene Raumluft

- Schleimhäute austrocknet sowie spröde Lippen und Augenbrennen verursacht?
- Infektionen und Erkrankungen der Atemwege begünstigt?
- zu Abgespanntheit, Müdigkeit und Konzentrationsschwäche führt?
- Haustiere und Zimmerpflanzen belastet?
- Staubentwicklung fördert und die elektrostatische Aufladung von Textilien aus Kunststofffasern, Teppichen und Kunststoffböden erhöht?
- Einrichtungsgegenständen aus Holz und speziell Parkettböden beschädigt?
- Musikinstrumente verstimmt?

Verwendungstips

Die Verwendung von Luftbefeuchtern

- ist besonders in der Winterzeit sinnvoll,
- ersetzt aber nicht das regelmässige Lüften der Wohnräume.

Gerätebeschreibung

Der Luftwäscher **LW 100**

- wäscht und befeuchtet die Luft ohne Filtermatten,
- arbeitet geräuscharm mit zwei Leistungsstufen,
- eignet sich für Raumgrössen bis zu 50 m²,
- ist aus hochwertigen Komponenten mit langer Lebensdauer hergestellt.

Im Innern des Luftwäschers drehen sich spezielle Befeuchterscheiben durch ein Wasserbad; dabei wird die vorbeiströmende Luft auf natürliche Art und Weise von Verunreinigungen gesäubert - wie in der Natur die Luft vom Regen reingewaschen wird.

Die Luftbefeuchtung erfolgt nach dem selbstregulierenden Prinzip der Kaltverdunstung. Der Luftwäscher erzeugt daher eine optimale Luftfeuchtigkeit, ohne dass zusätzliche Steuergeräte nötig sind.

Foreword

Did you know that dry room air

- Causes the membranes in your respiratory system to dry out, and also causes chapped lips and stinging eyes?
- Encourages infections and illnesses of respiratory system?
- Causes weariness, tiredness and poor concentration?
- Stresses household pets and house plants?
- Encourages the formation of dust and the electrostatic charging of textiles made of synthetic fibres, carpets and plastic flooring?
- Damages furnishings made of wood and parquet?
- Detunes musical instruments?

Usage tips

The usage of humidifiers

- Is particularly advisable during the winter,
- However it does not take the place of the regular airing of rooms.

Appliance description

The **LW 100** air washer

- Washes and humidifies the air without filter mats,
- Operates quietly at two power settings,
- Is suitable for rooms of up to 600 square ft in size,
- Is manufactured from high quality, long life components.

Inside the air washer, special humidification discs rotate through a water bath; during this process, the air flowing past the discs is cleaned of contaminants in a natural manner - in the same way that the air is washed clean by rain in nature. Humidification is performed using the self-regulating cold evaporation principle. The air washer thus produces an optimal level of humidity without the need for additional control equipment.

Avant-propos

Savez-vous qu'un air desséché :

- provoque le dessèchement des muqueuses, des gerçures aux lèvres et des irritations aux yeux ?
- favorise les infections et les maladies des voies respiratoires ?
- mène à un état de lassitude ou de fatigue permanent et à des pertes de concentration ?
- est néfaste pour les animaux domestiques et les plantes d'intérieur ?
- favorise l'accumulation de poussière et le chargement des textiles, tapis et revêtements de sol synthétiques en électricité statique ?
- endommage les meubles et certains parquets en bois ?
- désaccorde certains instruments de musique ?

Conseils d'utilisation

Utiliser un humidificateur :

- est particulièrement recommandé en hiver,
- ne dispense pas d'aérer régulièrement la maison.

Description de l'appareil

Der Luftwäscher **LW 100** :

- purifie et humidifie l'air sans avoir recourt à des filtres ;
- est particulièrement silencieux à ses deux niveaux de puissance ;
- convient à des pièces jusqu'à 50 m² ;
- est fabriqué à partir de composants de qualité et durables.

À l'intérieur du purificateur d'air, des disques d'humidification spéciaux tournent dans un bain d'eau. L'air soufflé sur ces disques est débarrassé de ses impuretés d'une façon naturelle qui rappelle l'action de la pluie sur l'air.

L'air est humidifié selon le principe autorégulé de l'évaporation à froid. Cela permet une humidification optimale de l'air sans dispositifs de contrôle supplémentaires.

Un système de protection contre les bactéries empêche la formation de germes dans le bain d'eau. Aucun produit chimique supplémentaire n'est donc nécessaire pour désinfecter l'eau.

Sicherheitshinweise

- Vor Inbetriebnahme des Luftwäschers die Gebrauchsanweisung vollständig durchlesen und zum späteren Nachschlagen gut aufbewahren.
- Den Luftwäscher nur in Wohnräumen und innerhalb der spezifizierten technischen Daten verwenden. Ein nicht bestimmungsgemässer Gebrauch kann Gesundheit und Leben gefährden.
- Kinder können die Gefahren beim Umgang mit Elektrogeräten nicht erkennen. Deshalb Kinder immer beaufsichtigen, wenn sie sich in der Umgebung des Luftwäschers aufhalten.
- Personen die mit der Gebrauchsanweisung nicht vertraut sind, sowie Kinder und Personen unter Medikamenten-, Alkohol- oder Drogeneinfluss, dürfen das Gerät nicht oder nur unter Aufsicht bedienen.

In der Gebrauchsanweisung sind spezielle Sicherheitshinweise mit folgenden Symbolen gekennzeichnet:

**Achtung**

Verletzungsgefahr durch elektrischen Schlag.

Immer Netzstecker ziehen vor

- Pflegen und Reinigen,
- Umstellen des Geräts,
- Wasser entleeren.

**Vorsicht**

Beschädigung des Luftwäschers oder Sachschäden, z.B. durch auslaufendes Wasser.

Safety instructions

- Prior to using the air washer, read through the instructions for use completely and retain in a safe place for later reference.
- Only use the air washer indoors and within the specified technical data. Improper use can be hazardous to the health and lead to injury.
- Children cannot recognise the hazards associated with the usage of electrical appliances. For this reason, always supervise children when they are near the air washer.
- Persons who are not familiar with the instructions for use, as well as children and persons under the influence of medication, alcohol, or drugs are not permitted to operate the appliance, or are only permitted to operate it under supervision.

Special safety instructions in the instructions for use are marked with the following symbols:

**Important**

Risk of injury from electric shock.

Always unplug from the mains prior to

- Cleaning and care,
- Repositioning the appliance,
- Emptying the water.

**Caution**

Damage to the air washer or damage to property, e.g. due to a water leak.

Consignes de sécurité

- Avant de mettre le purificateur d'air en service, lisez attentivement et entièrement le mode d'emploi, puis rangez soigneusement ce dernier pour tout besoin ultérieur.
- N'utilisez le purificateur d'air qu'à l'intérieur et dans les conditions recommandées. Toute utilisation non conforme est susceptible de mettre votre santé voire votre vie en danger.
- Les enfants n'ont pas conscience des risques liés à l'utilisation d'appareils électriques. Surveillez-les donc en permanence lorsqu'ils se trouvent à proximité du purificateur d'air.
- Ne laissez pas les personnes qui n'ont pas pris connaissance du mode d'emploi, les enfants et les personnes sous l'effet de médicaments, de l'alcool ou de drogues manipuler le purificateur d'air ou alors, uniquement sous votre surveillance.

Les pictogrammes suivants indiquent des consignes de sécurité particulières dans le mode d'emploi :

**Danger**

Risque de blessure par choc électrique.

Retirez toujours la prise d'alimentation avant de :

- faire la maintenance ou de nettoyer l'appareil ;
- déplacer l'appareil ;
- vider l'eau de l'appareil.

**Attention**

Risque d'endommager le purificateur d'air ou de causer des dégâts matériels, par exemple suite à une fuite d'eau.

Auspacken

- ♦ Luftwäscher vorsichtig aus der Verpackung herausnehmen; das Oberteil ist nur lose auf die Bodenwanne gesteckt.



Beide Kartonstreifen vom Scheibenpaket entfernen (5).

- ♦ Verwenden Sie die Originalverpackung zum Lagern, wenn Sie den Luftwäscher nicht ganzjährig benutzen.
- ♦ Alle Verpackungsbestandteile bestehen aus umweltverträglichen Materialien und können der entsprechenden örtlichen Entsorgung zugeführt werden.

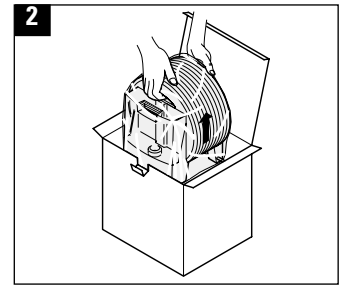
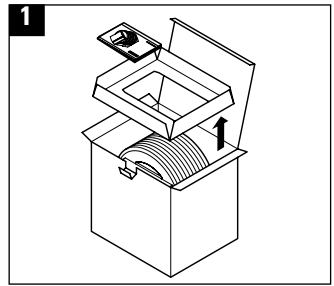

Unpacking

- ♦ Remove the air washer carefully from the packaging; the top section is only placed on the base tray; it is not attached.



Remove **both** strips of cardboard from the disc pack (5).

- ♦ Use the original packaging for storing the appliance if you do not use the air washer all year round.
- ♦ All the packaging is made of environmentally compatible materials and can be placed in the appropriate local waste disposal containers.

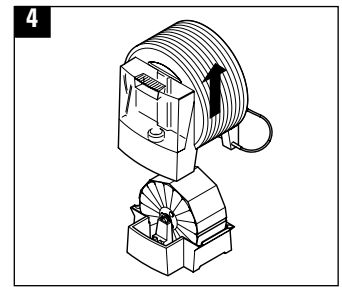
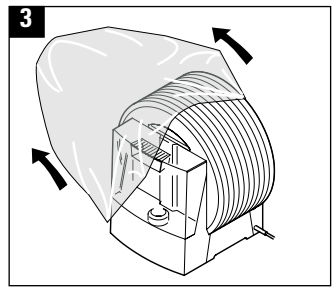

Déballage

- ♦ Retirez avec précautions le purificateur d'air du carton. La partie supérieure est seulement posée sur la cuve de fond.



Retirer les **deux** bandes de carton de la rangée de disques d'humidification (5).

- ♦ Si vous n'utilisez pas le purificateur d'air toute l'année, utilisez la boîte d'origine pour l'entreposer.
- ♦ Toutes les pièces d'emballage sont composées de matériaux écologiques et peuvent être confiées au centre de collecte de déchets et de recyclage local.

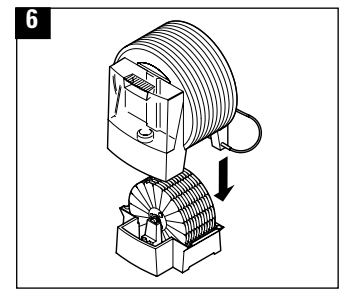
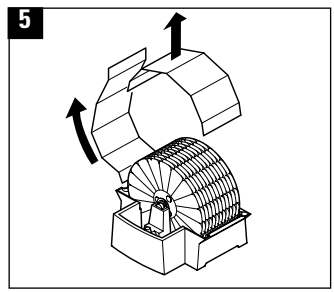

Aufstellen

Angaben zum Netzanschluss auf dem Typenschild überprüfen.
Luftwäscher auf den Boden oder eine ebene, trockene Fläche im Raum stellen.

- Das Typenschild befindet sich auf der Unterseite der Bodenwanne (1).
- Achten Sie auf gute Zugänglichkeit und ausreichenden Platz zum Warten und Reinigen des Luftwäschers.
- Für höhere Verdunsterleistung in grossen Räumen, den Luftwäscher in die Nähe eines Heizkörpers stellen (max. Temperatur von 50 °C nicht überschreiten).

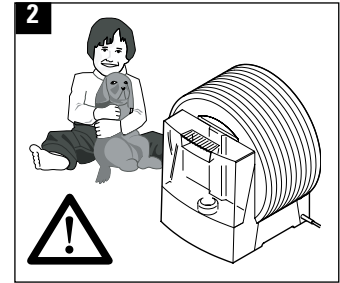
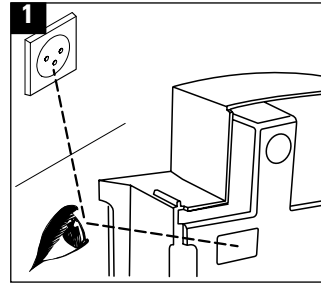

Setting up

Check the mains rating information on the rating plate.
Place the air washer on the floor, or a flat, dry surface in the room.

- The rating plate is on the underside of the base tray (1).
- Ensure that there is good access to the air washer and that there is sufficient space for maintenance and cleaning.
- For increased evaporation performance in large rooms, place the air washer near a radiator (do not exceed max. temperature of 122 °F).

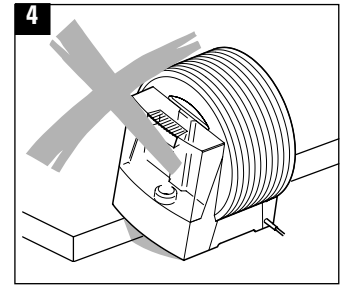
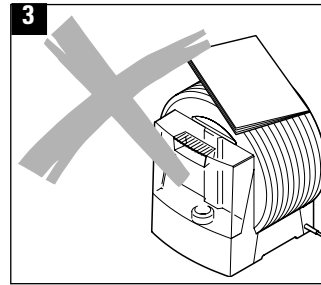

Placement

Prenez connaissance des informations sur le raccordement au secteur qui figurent sur la plaque signalétique de l'appareil.

Placez le purificateur d'air à même le sol ou sur une surface plane et sèche.

- La plaque signalétique se trouve sous la cuve de fond (1).
- Veillez à ce qu'il soit facilement accessible et qu'il y ait assez d'espace alentour pour son entretien et son nettoyage.
- Pour de meilleures performances dans une pièce de grandes dimensions, placez le purificateur d'air à proximité d'un radiateur (ne dépassez pas la température de 50 °C).

Wasser einfüllen

Wassertank nur mit frischem, kaltem Leitungswasser füllen.



Wassertank nicht unter Druck setzen, z.B. durch Einfüllen kohlesäurehaltigen Mineralwassers.

Dem Wasser keine ätherischen Öle oder Duftstoffe begeben; das Kunststoffmaterial wird möglicherweise verfärbt und beschädigt.

Schraubverschluss vollständig schliessen, um ein Auslaufen des Wassertanks zu vermeiden.

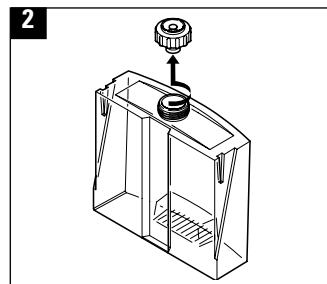
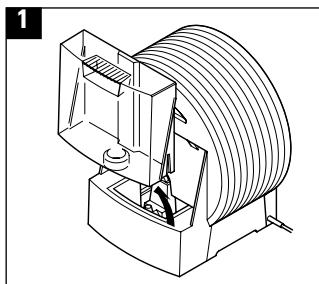

Filling/re-filling the tank

Only fill the water tank with fresh, cold tap water then add 10 drops of Micropur. Micropur is an anti-bacterial solution that prevents growth of germs and bacteria in the water. Use other solutions at your own risk. We do not accept any liability for possible reductions in performance or damage.



Do not put the water tank under pressure, e.g. by filling with carbonated mineral water.

Do not add any essential oils or fragrances to the water; the plastic material might be discoloured and damaged.

Close the threaded cap fully to avoid water leaking out of the tank.

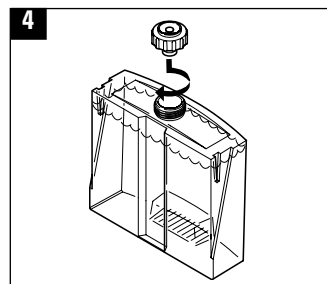
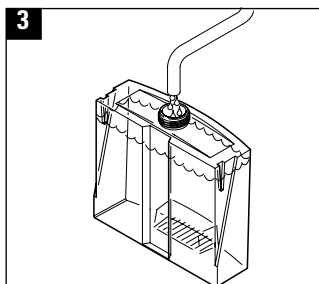

Remplissage d'eau

Ne remplissez le réservoir d'eau qu'avec de l'eau de distribution fraîche et froide.



Ne mettez pas le réservoir d'eau sous pression, par exemple, en le remplissant avec de l'eau minérale contenant du gaz carbonique..

N'ajoutez pas d'huile essentielle ni de parfum à l'eau. Ces produits risquent de colorer voir d'endommager le plastique du réservoir.

Vissez le bouchon jusqu'à l'arrêt afin d'éviter toute fuite d'eau.

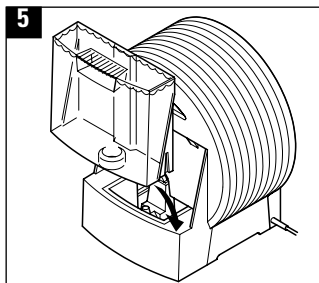

In Betrieb nehmen

Luftwäscher an das elektrische Netz anschliessen und Schiebeschalter je nach Bedarf auf Stufe I oder II stellen.

Zum Ausschalten den Schiebeschalter auf Stufe 0 stellen.

Während dem Betrieb den Wassertank regelmässig kontrollieren und nachfüllen.

Der Luftwäscher

- arbeitet im Nachtbetrieb (Stufe I) besonders geräuscharm,
- erreicht im Normalbetrieb (Stufe II) die maximale Befeuchtungsleistung.

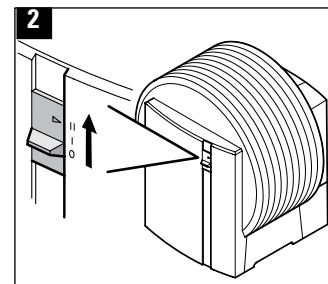
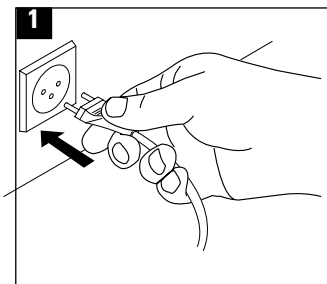
**Putting into operation**

Connect the air washer to the mains supply, and place the slide switch in position I or II as required.

To switch off the appliance, place the slide switch in position 0.

Regularly check and refill the water tank during operation.

The air washer

- operates particularly quietly in night mode (setting I),
- reaches maximum humidification performance in normal mode (setting II).

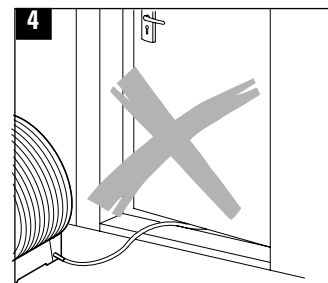
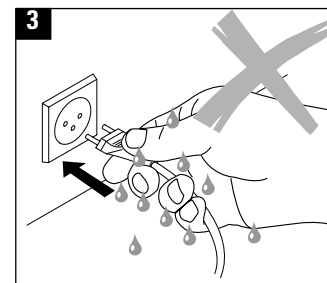
**Mise en service**

Branchez le purificateur d'air sur le secteur et réglez la puissance sur le niveau I ou II. Pour mettre l'appareil hors tension, il suffit de mettre l'interrupteur à coulisse sur la position 0.

Une fois qu'il est en service, contrôlez régulièrement le niveau de l'eau dans le réservoir. Si nécessaire, faites l'appoint.

Le purificateur d'air :

- est particulièrement silencieux en mode de fonctionnement nocturne (niveau I) ;
- atteint ses meilleures performances en mode de fonctionnement normal (niveau II).

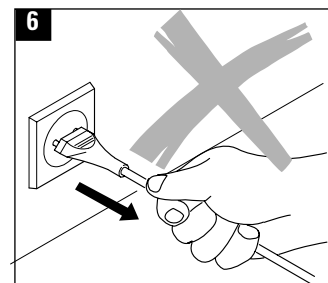
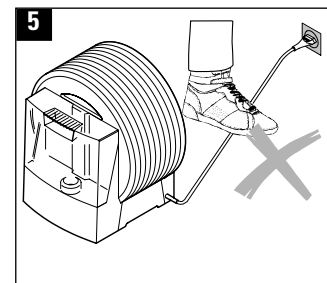

Reinigen – alle 2 Wochen Wassertank und Bodenwanne alle 4 Wochen Befeuchterscheiben

Zuerst Gehäuse mit feuchtem Putzlappen reinigen und trocken abwischen; bei Bedarf ein Kunststoffreinigungsmittel verwenden.

- Eine regelmäßige Reinigung ist Voraussetzung für einen hygienischen, störungsfreien Betrieb.
- Die empfohlenen Reinigungsintervalle sind von der Luft- und Wasserqualität sowie der Betriebsdauer abhängig.
- Der Luftwäscher lässt sich zum Reinigen mit wenigen Handgriffen und ohne Werkzeug zerlegen.



Luftwäscher unbedingt vollständig entleeren und reinigen, wenn das mit Wasser gefüllte Gerät länger als eine Woche nicht mehr in Betrieb war.

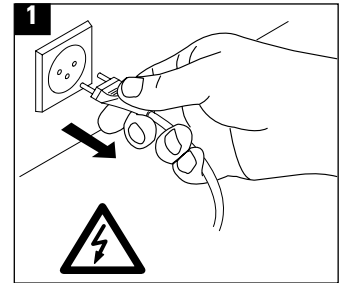

Cleaning – water tank and base tray every 2 weeks humidification discs every 4 weeks

First clean the housing with a damp cloth and wipe dry; if necessary use a plastics cleaner.

- Regular cleaning is a prerequisite for hygienic, malfunction-free operation.
- The recommended cleaning intervals are dependent on the quality of the air and water, as well as on the operating time.
- The air washer can be easily dismantled for cleaning, without the need for tools.



It is imperative that the air washer be completely drained of water and cleaned if the appliance has not been used for more than a week and is filled with water.

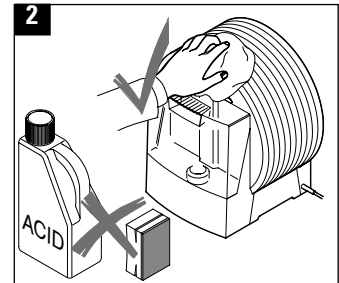

Nettoyage – toutes les 2 semaines, le réservoir à eau et la cuve de fond toutes les 4 semaines, les disques d'humidification

Passez d'abord une loque humide sur le boîtier, puis essuyez-le. Si nécessaire, utilisez un produit d'entretien pour matières plastiques.

- Des nettoyages fréquents sont impératifs pour un fonctionnement hygiénique et sans pannes.
- Les intervalles entre les nettoyages dépendent de la qualité de l'air et de l'eau ainsi que de la durée d'utilisation quotidienne.
- Le purificateur d'air peut être démonté en quelques tours de main et sans outils pour le nettoyage.



Il est impératif de vider et de nettoyer complètement le purificateur d'air si de l'eau est restée plus d'une semaine dans l'appareil sans qu'il ait été utilisé.

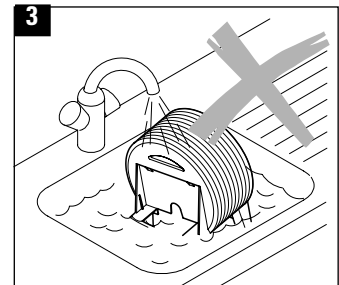

Wassertank und Bodenwanne reinigen

Gehäuseoberteil innwendig ein- bis zweimal jährlich mit feuchtem Putzlap-
pen auswischen (8).

Wasserionisierungsstäbe nur feucht
abwischen (11).



Oberfläche der Wasserioni-
sierungsstäbe beim Reini-
gen nicht beschädigen.

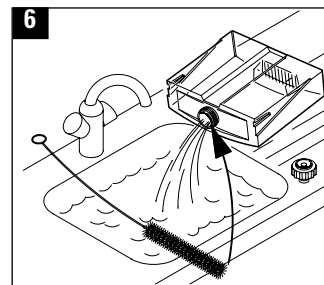
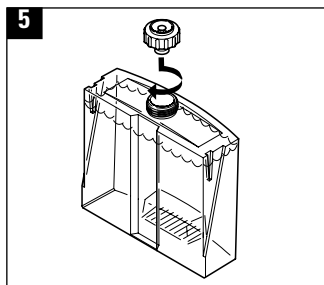
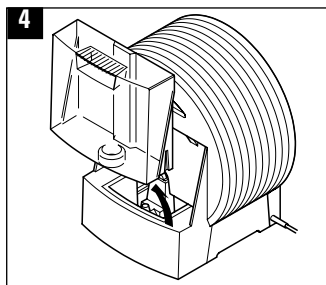

Cleaning the water tank and base tray

Clean the inside of the upper housing
once or twice a year using a damp
cloth (8).

Only wipe the water ionisation rods
with a damp cloth (11).



Do not damage the surface
of the water ionisation rods
during cleaning.

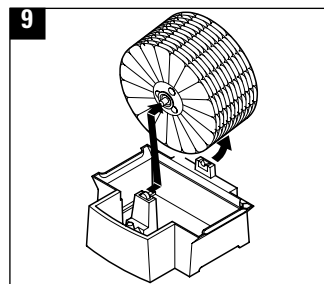
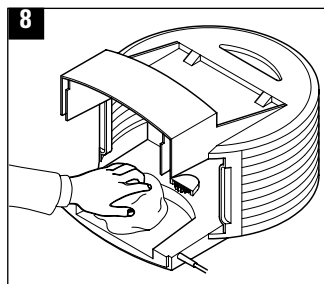
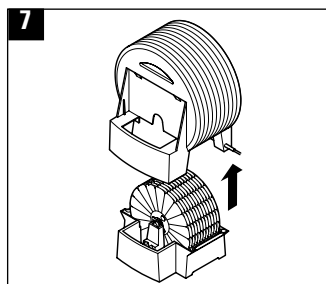

Nettoyage du réservoir à eau et de la cuve de fond

Nettoyez l'intérieur du capot du boîtier
une à deux fois par an à l'aide d'une
loque humide (8).

Ne nettoyez les bâtonnets d'ionisation de
l'eau qu'à l'aide d'une loque humide (11).



Prenez garde à ne pas
endommager les bâtonnets
d'ionisation de l'eau en les
nettoyant.

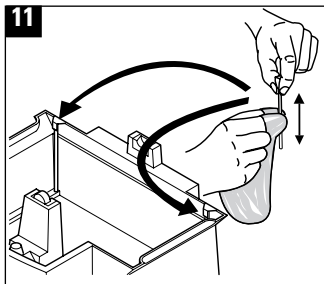
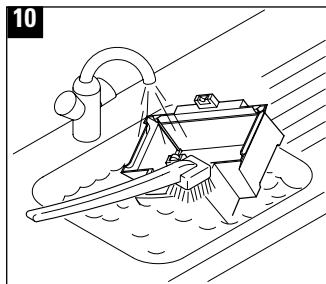

- Entfernen Sie Ablagerungen aus der Bodenwanne mit einer Kunststoff- oder Holzbürste und einem handelsüblichen, verdünnten Abwaschmittel.
- Nach längerer Betriebszeit bildet sich auf den Wasserionierungsstäben ein brauner Belag, der nicht entfernt werden darf.
- Den Luftwäscher nach der Reinigung in umgekehrter Reihenfolge zusammensetzen.
- Ein Kalkbelag auf den Befeuchterscheiben erhöht die Verdunstungsleistung.

Befeuchterscheiben reinigen

Handelsübliches Entkalkungsmittel in die mit Wasser gefüllte Bodenwanne giessen und einwirken lassen; Scheibenpaket eingemale von Hand drehen. Bodenwanne ausleeren und gemeinsam mit Scheibenpaket abspülen.

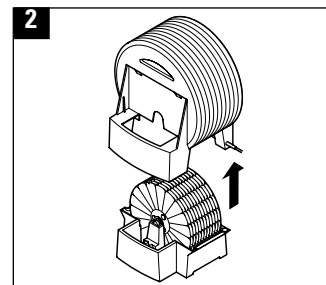
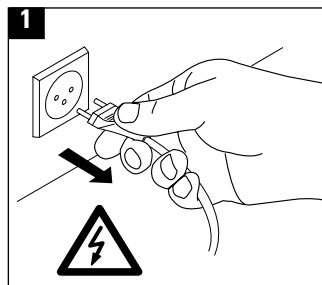

- Remove deposits from the base tray using a plastic or wooden brush and commercially available, diluted washing liquid.
- After extended operation, a brown coating forms on the water ionisation rods, this must not be removed.
- After cleaning, reassemble the air washer in the reverse order of disassembly.
- A layer of lime on the humidifying discs increases evaporation.

Cleaning the humidification discs

Pour commercially available descaler into the water filled base tray and leave to work; turn the disc pack a few times by hand. Empty the base tray and rinse together with the disc pack.

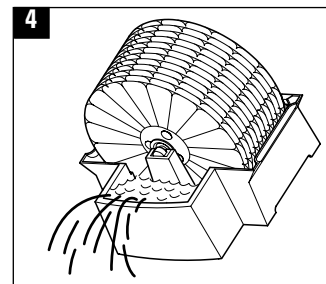
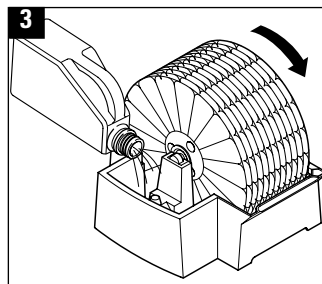

- Enlevez les dépôts de la cuve de fond à l'aide d'une brosse douce en plastique ou en bois et d'un peu de détergent dilué.
- Après plusieurs semaines d'utilisation, un dépôt brunâtre se forme sur les bâtonnets d'ionisation de l'eau. Ne l'enlevez pas.
- Après le nettoyage, assemblez les différents éléments du purificateur d'air dans l'ordre inverse du démontage.
- Un dépôt calcaire sur les disques d'humidification augmente la puissance de brumisation.

Nettoyage des disques d'humidification

Versez un peu de détartrant dans la cuve de fond remplie d'eau. Laissez agir. Faites tourner les disques d'humidification plusieurs fois à la main. Videz la cuve de fond et rincez-la en même temps que les disques d'humidification.

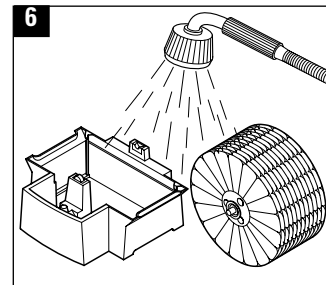
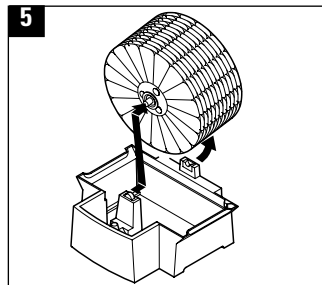

Befeuchterscheiben reinigen (Fortsetzung)

Stark verschmutztes Scheibenpaket in der Geschirrpülmaschine reinigen. Zum Reinigen einzelner Befeuchterscheiben: Zahnrad mit kurzem, kräftigem Druck von der Achse abziehen (2) und Befeuchterscheiben abnehmen (3).



Das Scheibenpaket beim Einlegen in die Geschirrpülmaschine nicht verbiegen oder einklemmen und keinesfalls über 55° C erhitzen – die Befeuchterscheiben können sich sonst verformen. Beachten Sie, dass einige Spülmaschinentypen auch in einem Reinigungsprogramm, das mit 55 °C gekennzeichnet ist, höhere Temperaturen als 55 °C erreichen. Wir empfehlen deshalb ein Reinigungsprogramm mit max. 45 °C zu verwenden. Ist in der Geschirrpülmaschine zu wenig Platz vorhanden, das Scheibenpaket zerlegen und die Befeuchterscheiben einzeln einlegen.

- In der Geschirrpülmaschine genügend Platz für das Scheibenpaket schaffen, z.B. Besteckkorb herausnehmen.
- Das Scheibenpaket und den Air Washer nach der Reinigung in umgekehrter Reihenfolge zusammensetzen.

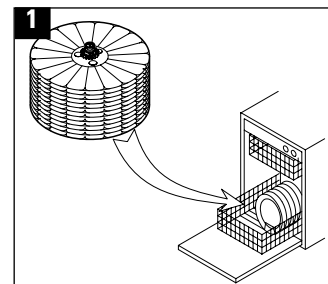

Cleaning the humidification discs (continued)

Wash a heavily soiled disc pack in a dishwasher. To clean individual humidification discs: remove the gearwheel from the axle by briefly applying heavy pressure (2) and remove the humidification discs (3).



Do not distort or trap the disc pack when placing it in the dishwasher, and under no circumstances heat the pack to more than 131° F – otherwise the humidification discs may distort. Please note that some dishwashers reach temperatures higher than 55 °C, even when a 55 °C washing cycle has been selected. We therefore recommend using cycles not exceeding 45 °C. If there is not enough space in the dishwasher, dismantle the disc pack and place the humidification discs in the dishwasher individually.

- Create enough space in the dishwasher, e.g. remove the cutlery basket.
- After cleaning, reassemble the disc pack and the air washer in the reverse order of disassembly.

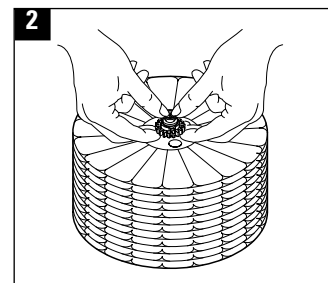

Nettoyage des disques d'humidification (suite)

Si les disques d'humidification sont fort encrassés, vous pouvez les laver dans le lave-vaisselle.

Pour nettoyer entre les disques d'humidification : retirez la roue dentée de l'axe d'un coup sec et énergique (2), puis retirez les disques d'humidification un à un (3).



Placez le dispositif de disques d'humidification à plat dans le lave-vaisselle, sans plier ni coincer les disques. Ne les chauffez en aucun cas à plus de 55° C ; ils risquent de se déformer. Tenez compte du fait que sur certains types de machines à laver, un cycle de lavage à 55 °C fournit des températures supérieures. C'est pourquoi nous vous recommandons d'utiliser un programme à 45 °C au maximum. Si vous ne disposez pas d'assez de place dans le lave-vaisselle, démontez les disques d'humidification et lavez-les séparément.

- Vous pouvez aussi faire de la place pour les dispositifs des disques d'humidification en retirant, par exemple, le panier à couverts.
- Après le nettoyage, assemblez les différents éléments de la rangée de disques d'humidification et du purificateur d'air dans l'ordre inverse du démontage.

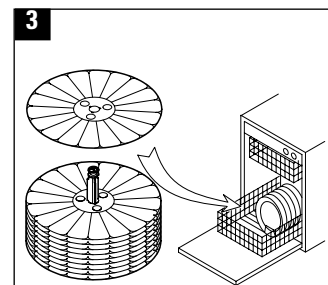

Störungen beheben

Problem	Mögliche Ursache	Was tun
Keine Funktion.	Netzkabel nicht angeschlossen.	Netzkabel an Steckdose anschliessen.
	Schiebeschalter auf Stellung (0).	Schiebeschalter auf Stellung (I/II).
Streifgeräusch	Scheibenpaket nicht richtig in Bodenwanne eingesetzt.	Scheibenpaket richtig einsetzen.
Keine Befeuchtung.	Scheibenpaket nicht richtig in Bodenwanne eingesetzt.	Scheibenpaket richtig einsetzen.
	Kein Wasser in Bodenwanne.	Wassertank nachfüllen.

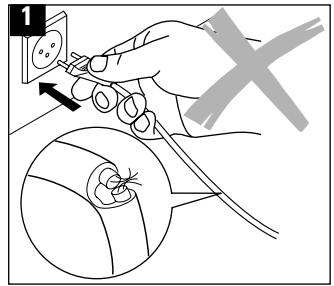

Rectifying malfunctions

Problem	Possible cause	Rectification
Does not operate.	Mains cable not plugged in.	Connect to the mains.
	Slide switch in position (0).	Place slide switch in position (I/II).
Scraping noise	Disc pack not placed correctly in the base tray.	Insert disc pack correctly.
No humidification.	Disc pack not placed correctly in the base tray.	Insert disc pack correctly.
	No water in the base tray.	Refill water tank.

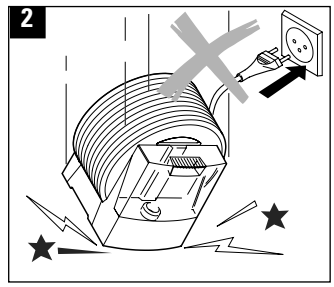

Dépannage

Problème	Cause probable	Action
L'appareil ne fonctionne pas.	Le câble d'alimentation n'est pas branché.	Branchez le câble d'alimentation.
	L'interrupteur à coulisse est réglé sur la position (0).	Réglez l'interrupteur à coulisse sur la position (I/II).
L'appareil émet un bruit de frottement.	La rangée de disques d'humidification n'est pas placée correctement dans la cuve de fond.	Placez la rangée de disques d'humidification correctement dans la cuve de fond.
L'appareil n'humidifie pas l'air.	La rangée de disques d'humidification n'est pas placée correctement dans la cuve de fond.	Placez la rangée de disques d'humidification correctement dans la cuve de fond.
	Il n'y a pas d'eau dans la cuve de fond.	Versez de l'eau dans le réservoir.

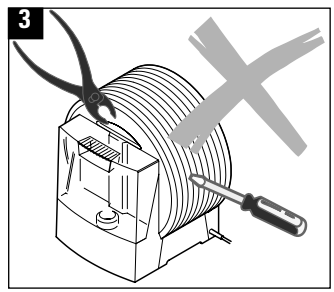

Lagern

Wassertank entleeren.

Air Washer wie beschrieben reinigen und vollständig austrocknen lassen.

Schraubverschluss vom Wassertank abnehmen und separat lagern, um die Dichtung zu schonen.

Air Washer vorzugsweise in der Originalverpackung an einem trockenen, nicht zu heißen Ort aufbewahren.

Entsorgen

Übergeben Sie den ausgedienten Air Washer Ihrem Händler zur fachgerechten Entsorgung.

- ♦ Weitere Entsorgungsmöglichkeiten erfahren Sie von Ihrer Gemeinde- oder Stadtverwaltung.

Storage

Empty the water tank.

Clean the air washer as described and leave to dry fully.

Remove the threaded cap from the water tank and store separately to protect the seal.

Store the air washer, preferably in the original packing, in a dry place that is also not too hot.

Disposal

Return your worn out air washer to your dealer for proper disposal.

- ♦ You can obtain information on other ways to dispose of your appliance from your local dealer.

Entreposage

Videz le réservoir d'eau.

Nettoyez le purificateur d'air comme décrit ci-avant et laissez-le sécher entièrement.

Retirez le bouchon du réservoir d'eau et entreposez-le séparément, afin de préserver son étanchéité.

Entreposez le purificateur d'air dans un endroit sec, pas trop chauffé, de préférence dans son emballage d'origine.

Mise au rebut

Rapportez votre vieux purificateur d'air dans le magasin où vous l'avez acheté, afin qu'il soit mis au rebut dans le respect des normes environnementales.

- ♦ Vous pouvez aussi vous adresser au service communal ou municipal compétent.

Ersatzteile

Die abgebildeten Ersatzteile können Sie über Ihren Fachhändler beziehen und selbst am Luftwäscher austauschen. Es dürfen nur Originalteile des Herstellers verwendet werden.

- Wir empfehlen Ihnen jedes Jahr die Wasserionisierungsstäbe zu ersetzen.



Alle weiteren Reparaturen dürfen nur Fachkräfte oder der Kundendienst durchführen. Dies gilt auch für ein defektes Netzkabel.

Spare parts

You can purchase the spare parts shown from your dealer and replace them yourself. It is only permitted to use original parts from the manufacturer.

- We recommend that you replace the water ionising rods every year.



All other repairs are only to be made by qualified service engineers or customer service. This also applies to a defective mains cable.

Pièces détachées

Vous pouvez commander les pièces détachées représentées ci-contre dans un magasin spécialisé et les remplacer vous-même. N'utilisez que des pièces détachées d'origine.

- Nous vous recommandons de remplacer chaque année les barres d'ionisation de l'eau.



Pour toutes les autres réparations, adressez-vous à des réparateurs professionnels ou à notre service à la clientèle. Cela vaut aussi en cas de câble d'alimentation défectueux.

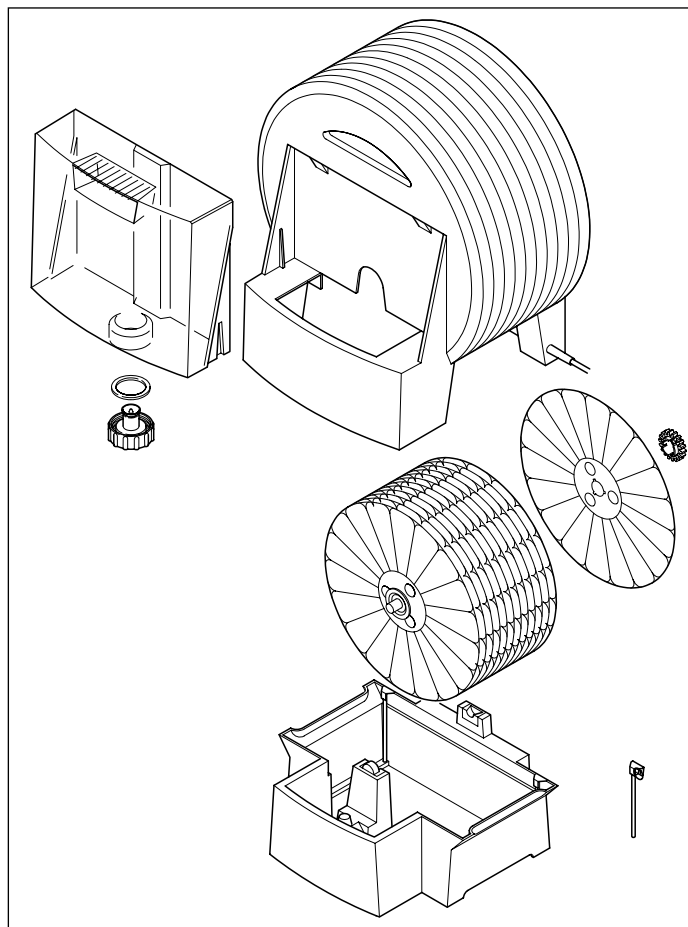

Technische Daten**LW 100**

Abmessungen (LxBxH)	380x320x425 mm
Kabellänge	ca. 2 m
Leergewicht	ca. 5,9 kg
Netzspannung	220 - 240 Volt / 50 Hz
Leistungsaufnahme	20 Watt
Geeignet für Raumgrößen	bis 50 m ²
Befeuchtungsleistung	bis 300 g/h
Fassungsvermögen	ca. 7 Liter

Garantie

Die Garantiebestimmungen sind von unserer Landesvertretung festgelegt.

- ♦ Wenden Sie sich vertrauensvoll an Ihren Fachhändler, wenn am Luftwäscher trotz strenger Qualitätskontrollen ein Mangel auftritt.
- ♦ Für eine Garantieleistung ist die Vorlage des Kaufbeleges unbedingt erforderlich.

Rechtliche Hinweise

Der Luftwäscher entspricht den Richtlinien
 – 73/23/EWG für Sicherheit,
 – 89/336/EWG für elektromagnetische Verträglichkeit.

Technische Änderungen vorbehalten.
 Die Gebrauchsanleitung ist urheberrechtlich geschützt.

Technical Data**LW 100**

Dimensions (LxBxH)	14.8"x12.5"x16.6"m
Cable length	approx. 78.7"
Weight empty	approx. 13.8bs
Mains voltage	120V/60 HZ
Power consumption	20 W
Suitable for rooms	up to 600 square ft
Humidification performance	up to 3 gallons/24h
Capacity	approx. 1.9 gallons

Legal notice

The air washer is UL listed.

Subject to technical change.
 The instructions for use are protected by copyright.

Caractéristiques techniques**LW 100**

Dimensions (Lxlxh)	380x320x425 mm
Longueur du câble	env. 2 m
Poids à vide	env. 5,9 kg
Tension d'alimentation	220 - 240 V / 50 Hz
Consommation	20 W
Surface des pièces	jusqu'à 50 m ²
Puissance d'humidification	jusqu'à 300 g/h
Capacité du réservoir	env. 7 litres

Mentions légales

Le purificateur d'air a obtenu la certification CE et est conforme aux directives européennes :

- 73/23/CEE relative à la sécurité des appareils électriques ;
- 89/336/CEE relative à la compatibilité électromagnétique.

Le fabricant se réserve le droit d'apporter des modifications d'ordre technique à ses appareils. Le présent mode d'emploi est couvert par les lois relatives aux droits d'auteur.