

*Janosch*  
by beurer

**JBV 40**



**(D) Mikrowellen-Dampfsterilisator**  
Gebrauchsanleitung

**(GB) Microwave steam steriliser**  
Instruction for Use

**(F) Stérilisateur vapeur à micro-**  
ondes  
Mode d'emploi

**(E) Esterilizador de vapor para**  
microondas  
Instrucciones para el uso

**(I) Sterilizzatore a vapore per**  
microonde  
Istruzioni per l'uso

**(TR) Mikrodalga buharlı sterilizator**  
Kullanma Talimatı

**(RUS) Стерилизатор бутылочек для**  
детского питания  
Инструкция по применению

**(PL) Sterylizator parowy do kuchenki**  
mikrofalowej  
Instrukcja obsługi



Beurer GmbH • Söflinger Str. 218 • 89077 Ulm, Germany  
Tel.: +49 (0)731 / 39 89-144 • Fax: +49 (0)731 / 39 89-255  
www.beurer.de • Mail: kd@beurer.de

## DEUTSCH

### Sehr geehrte Kundin, sehr geehrter Kunde,

wir freuen uns, dass Sie sich für ein Produkt unseres Sortimentes entschieden haben. Unser Name steht für hochwertige und eingehend geprüfte Qualitätsprodukte aus den Bereichen Wärme, Gewicht, Blutdruck, Körpertemperatur, Puls, Sanfte Therapie, Massage und Luft. Bitte lesen Sie diese Gebrauchsanleitung aufmerksam durch, bewahren Sie sie für späteren Gebrauch auf, machen Sie sie anderen Benutzern zugänglich und beachten Sie die Hinweise.

Mit freundlicher Empfehlung  
Ihr Beurer-Team

### Lieferumfang

- Mikrowellen-Dampfsterilisator
- Flaschengitter und Greifzange
- 120 ml Messbecher
- Diese Gebrauchsanweisung

### Zeichenerklärung

Folgende Symbole werden in der Gebrauchsanleitung und auf dem Typenschild verwendet:



**WARNUNG**

Warnhinweis auf Verletzungsgefahren oder Gefahren für Ihre Gesundheit.



**ACHTUNG**

Sicherheitshinweis auf mögliche Schäden am Gerät/Zubehör.



**Hinweis**

Hinweis auf wichtige Informationen.

## 1. Zum Kennenlernen

### Funktionen des Mikrowellen-Dampfsterilisators

Mit diesem Gerät können Sie das Zubehör, das Sie zur Fütterung Ihres Babys verwenden, sowie kleinere Spielsachen, die gemäß Herstellerangaben abgekocht werden können, sterilisieren, um schädliche Bakterien sicher zu zerstören. Das Gerät ist für alle handelsüblichen Babyflaschen geeignet.

## 2. Bestimmungsgemäßer Gebrauch

Verwenden Sie das Gerät nur zum Sterilisieren von Babyfläschchen und Kleinteilen.

Das Gerät ist nur zur **Eigenanwendung**, nicht für den medizinischen oder kommerziellen Gebrauch vorgesehen.

Jeder unsachgemäße Gebrauch kann gefährlich sein.

Dieses Gerät ist nicht dafür bestimmt, durch Personen (einschließlich Kinder) mit eingeschränkten physischen, sensorischen oder geistigen Fähigkeiten oder mangels Erfahrung und/oder mangels Wissen benutzt zu werden, es sei denn, sie werden durch eine für ihre Sicherheit zuständige Person beaufsichtigt oder erhalten von ihr Anweisungen, wie das Gerät zu benutzen ist. Kinder sollten beaufsichtigt werden, um sicherzustellen, dass sie nicht mit dem Gerät spielen.

## 3. Sicherheitshinweise



**WARNUNG**

- Halten Sie Kinder von Verpackungsmaterial fern. Es besteht Erstickungsgefahr.
- Verwenden Sie nicht die Mikrowellen-Funktion „Grillen“.
- Beachten Sie die erforderliche Wassermenge und Sterilisationszeit.
- Lassen Sie das Gerät nach Ablauf der Sterilisationszeit ca. 2 Minuten abkühlen bevor Sie es vorsichtig aus der Mikrowelle entnehmen. Der Sterilisator ist immer noch heiß – es besteht Verbrennungsgefahr.
- Fassen Sie keine heißen Teile mit bloßen Händen an.

- Sterilisieren Sie keine elektronischen oder metallischen Gegenstände.
- Das Gerät darf nicht mit heißen Oberflächen oder scharfkantigen Gegenständen in Berührung kommen.
- Vor dem Gebrauch sicherstellen, dass das Gerät und Zubehör keine sichtbaren Schäden aufweisen.
- Benutzen Sie keine Zusatzteile, die nicht vom Hersteller empfohlen bzw. als Zubehör angeboten werden.

#### Allgemeine Hinweise

Sollten Sie noch Fragen zur Anwendung unserer Geräte haben, so wenden Sie sich bitte an Ihren Händler oder an den Kundenservice.

#### 4. Gerätebeschreibung

- 1 Deckel
- 2 Sterilisationsbehälter
- 3 Clips
- 4 Flaschengitter
- 5 Greifzange
- 6 Messbecher

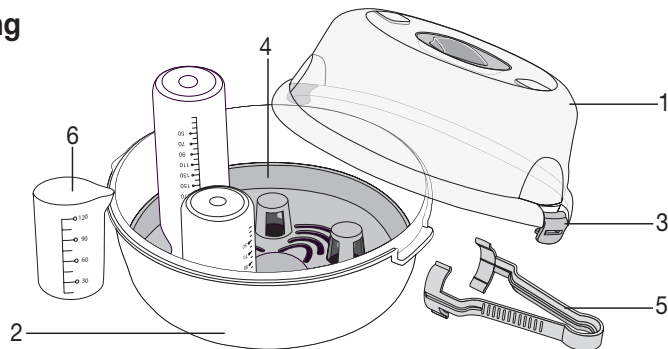

#### 5. Inbetriebnahme

Sterilisieren Sie das Gerät vor dem ersten Gebrauch.

- Reinigen Sie die zu sterilisierenden Teile in einer milden Spüllösung oder in der Spülmaschine. Nehmen Sie zusammengesetzte Teile auseinander.
- Messen Sie **100 ml** mit dem Messbecher ab und füllen Sie es in den Sterilisator.
- Legen Sie das Flaschengitter in den Sterilisationsbehälter.
- Legen Sie die gründlich gereinigten Teile in den Sterilisator und befüllen Sie diesen so, dass der Wasserdampf alle Oberflächen erreichen kann. Stellen Sie Fläschchen kopfüber auf das Flaschengitter.
- Setzen Sie den Deckel auf den Sterilisationsbehälter und verschließen Sie diesen mit den seitlich angebrachten Clips.
- Platzieren Sie den Sterilisator mittig in Ihrer sauberen und trockenen Mikrowelle.
- Stellen Sie die Wattleistung und Sterilisationszeit entsprechend der folgenden Tabelle ein:

Watt	Sterilisationszeit
500 – 1100 W	5 Minuten

- Lassen Sie den Sterilisator nach dem Sterilisationsvorgang mindestens 2 Minuten abkühlen, bevor Sie ihn VORSICHTIG aus der Mikrowelle entnehmen.
- Öffnen Sie den Sterilisator und entnehmen Sie die sterilen Teile mit Hilfe der Greifzange.
- Entfernen Sie das Restwasser nach jedem Sterilisationsvorgang und trocknen Sie die Teile mit einem Tuch ab.
- Verwenden Sie nicht zu wenig Wasser, da dies Ihren Mikrowellen-Dampfsterilisator beschädigen kann.

#### 6. Pflege und Aufbewahrung

Die Lebensdauer des Gerätes hängt vom sorgfältigen Umgang ab:



#### ACHTUNG

- Betreiben Sie das Gerät niemals ohne Wasser.
- Verwenden Sie abgekochtes oder gefiltertes Wasser.
- Verwenden Sie zum Reinigen des Gerätes ausschließlich ein feuchtes Tuch.
- Nehmen Sie keine Scheuermittel oder sonstigen Reiniger.
- Das Gerät ist spülmaschinengeeignet.

Entkalken Sie das Gerät mit Essig oder Zitronensäure. Mischen Sie 50 ml Haushaltsessig mit 100 ml kaltem Wasser oder ein Päckchen Zitronensäure mit 200 ml kaltem Wasser und gießen Sie diese Lösung in das Gerät. Lassen Sie die Lösung einwirken, bis sich die Kalkablagerungen aufgelöst haben. Gießen Sie die Flüssigkeit ab, spülen Sie das Gerät gründlich aus und trocknen Sie es anschließend mit einem Tuch. Entkalken Sie das Gerät etwa alle vier Wochen.

## 7. Entsorgen

Die Entsorgung kann über entsprechende Sammelstellen in Ihrem Land erfolgen. Befolgen Sie die örtlichen Vorschriften bei der Entsorgung der Materialien.

Bei Rückfragen wenden Sie sich an die für die Entsorgung zuständige kommunale Behörde.



## 8. Garantie und Service

Sie erhalten 3 Jahre Garantie ab Kaufdatum auf Material- und Fabrikationsfehler des Produktes. Die Garantie gilt nicht:

- im Falle von Schäden, die auf unsachgemäßer Bedienung beruhen,
- für Verschleißteile,
- für Mängel, die dem Kunden bereits bei Kauf bekannt waren,
- bei Eigenverschulden des Kunden.

Die gesetzlichen Gewährleistungen des Kunden bleiben durch die Garantie unberührt. Für Geltendmachung eines Garantiefalles innerhalb der Garantiezeit ist durch den Kunden der Nachweis des Kaufes zu führen.

Die Garantie ist innerhalb eines Zeitraumes von 3 Jahren ab Kaufdatum gegenüber der Beurer GmbH, Söflinger Straße 218, 89077 Ulm, Germany, geltend zu machen. Der Kunde hat im Garantiefall das Recht zur Reparatur der Ware bei unserem eigenen oder bei von uns autorisierten Werkstätten. Weitergehende Rechte werden dem Kunden (aufgrund der Garantie) nicht eingeräumt.

## ENGLISH

### Dear Customer,

Thank you for choosing one of our products. Our name stands for high-quality, thoroughly tested products for the applications in the areas of heat, weight, blood pressure, body temperature, pulse, gentle therapy, massage and air. Please read these instructions for use carefully and keep them for later use, be sure to make them accessible to other users and observe the information they contain.

Best regards,  
Your Beurer Team

### Items included in the package

- Microwave steam steriliser
- Bottle stand and tongs
- 120 ml measuring jug
- These operating instructions

### Explanation of symbols

The following symbols are used in the operating instructions and on the type plate:



**WARNING**

Warning of risks of injury or health hazards.



**CAUTION**

Safety information about possible damage to appliance/accessories.



**Note**

Important information.

## 1. Getting to know your appliance

### Functions of the steam steriliser

This device allows you to sterilise the accessories that you use to feed your baby, as well as small toys that can be scalded in accordance with the manufacturer's information, to reliably eradicate harmful bacteria. The device is suitable for all conventional baby bottles.

## 2. Proper use

Only use the device to sterilise baby bottles and small parts.

The device is only for **private use** and is not intended for medical or commercial purposes.

Any improper use can be dangerous.

This device is not intended for use by persons (including children) with restricted physical, sensory or mental capabilities and/or by persons lacking the required understanding of the equipment and how it is used, unless they are supervised by a person who is responsible for their safety or they are given instructions on how to use the device.

Children should be supervised to ensure that they do not use the device as a toy.

## 3. Safety information



### WARNING

- Keep children away from the packaging materials. Risk of suffocation.
- Do not use the "Grill" microwave function.
- Observe the required water volume and sterilisation time.
- Allow the device to cool down for approx. 2 minutes once the sterilisation time has elapsed, before carefully removing it from the microwave. The steriliser will still be hot – risk of burns.
- Do not handle hot parts with your bare hands.
- Do not sterilise any electronic or metallic objects.
- The device must not come into contact with hot surfaces or sharp-edged objects.
- Before use, make sure that the device and accessories do not show any visible signs of damage.
- Do not use any attachments that are not recommended or offered as accessories by the manufacturer.

### General notes

Should you have any questions concerning the use of our scale, please contact your dealer or customer service.

## 4. Appliance description

- 1 Lid
- 2 Sterilisation container
- 3 Clips
- 4 Bottle stand
- 5 Tongs
- 6 Measuring jug

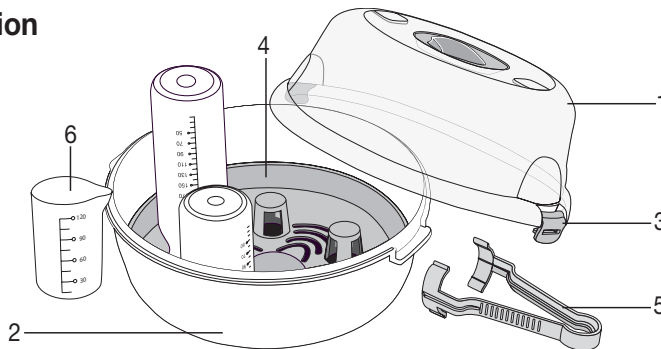

## 5. Start-up

Sterilise the device before first use.

- Clean the parts to be sterilised in a mild solution or in the dishwasher. Disassemble any assembled parts.
- Measure out **100 ml** using the measuring jug and fill into the steriliser.
- Place the bottle stand into the sterilisation container.

- Place the thoroughly cleaned parts into the steriliser and position them so that the steam can reach all surfaces. Position the bottles upside down on the bottle stand.
- Place the lid onto the sterilisation container and lock in place using the clips on the side.
- Position the steriliser in the centre of your clean and dry microwave.
- Set the wattage and sterilisation time according to the following table:

Wattage	Sterilisation time
500 – 1100 W	5 minutes

- Allow the steriliser to cool down for at least 2 minutes following the sterilisation process, before CAREFULLY removing it from the microwave.
- Open the steriliser and remove the sterile parts using the tongs.
- Remove the residual water following each sterilisation process and dry the parts using a cloth.
- Do not use too little water as this can damage your microwave steam steriliser.

## 6. Care and storage

The service life of the device depends on its careful handling:



### CAUTION

- Never operate the device without water.
- Use boiled or filtered water.
- To clean the device, use only a damp cloth.
- Do not use any scouring agents or other cleaning products.
- The device is dishwasher-safe.

Descale the device using vinegar or citric acid. Mix 50 ml of household vinegar with 100 ml of cold water or a packet of citric acid with 200 ml of cold water and pour this solution into the device. Allow the solution to react until the lime deposits are dissolved. Pour the liquid away, rinse the device out thoroughly and finally dry it with a cloth. Descale the device approx. every four weeks.

## 7. Disposal

Dispose of the scale at a suitable local collection or recycling point. Observe the local regulations for material disposal.

If you have any questions, please contact the local authorities responsible for waste disposal.



## FRANÇAIS

### Chère cliente, cher client,

Nous sommes heureux que vous ayez choisi un produit de notre assortiment. Notre nom est synonyme de produits de qualité haut de gamme ayant subi des vérifications approfondies, ils trouvent leur application dans le domaine de la chaleur, du contrôle du poids, de la pression artérielle, de la mesure de température du corps et du pouls, des thérapies douces, des massages et de l'air. Lisez attentivement ce mode d'emploi, conservez-le pour un usage ultérieur, mettez-le à la disposition des autres utilisateurs et suivez les consignes.

Avec nos sentiments dévoués  
Beurer et son équipe

### Fourniture

- Stérilisateur vapeur à micro-ondes
- Grille de bouteille et pince
- Verre doseur 120 ml
- Le présent mode d'emploi

### Explication des symboles

Les symboles suivants sont utilisés dans le mode d'emploi et sur la plaque signalétique :



**AVERTISSEMENT** Avertissement, risque de blessure ou danger pour votre santé.



**ATTENTION** Remarque de sécurité relative à la possibilité de dommages sur l'appareil/les accessoires.



**Remarque** Remarque relative à des informations importantes.

## 1. Premières expériences

### Fonctions du stérilisateur vapeur

Cet appareil vous permet de stériliser les accessoires que vous utilisez pour nourrir votre bébé, ainsi que les petits jouets pouvant être bouillis selon les recommandations du fabricant, afin d'éliminer les bactéries nuisibles. L'appareil est adapté à tous les modèles de biberons courants.

## 2. Utilisation conforme aux indications

N'utilisez l'appareil que pour stériliser les biberons et petits objets.

L'appareil est prévu uniquement pour un **usage personnel** et non pas à des fins médicales ou commerciales.

Toute utilisation non conforme peut être dangereuse.

Ce appareil n'est pas conçu pour être utilisé par des personnes (dont les enfants) présentant des capacités physiques, sensorielles ou mentales limitées, manquant d'expérience et/ou de connaissances, à moins que celles-ci soient sous la surveillance d'une personne responsable de leur sécurité ou leur ayant indiqué comment utiliser l'appareil.

Les enfants ne doivent pas être laissés sans surveillance et ne doivent pas jouer avec l'appareil.

## 3. Remarques de sécurité



### AVERTISSEMENT

- Ne laissez pas l'emballage à la portée des enfants. Risque d'asphyxie.
- N'utilisez pas la fonction « Grill » du micro-ondes.
- Respectez les quantités d'eau et les temps de stérilisation nécessaires.
- Après stérilisation, laissez refroidir l'appareil environ deux minutes avant de le retirer avec précaution du micro-ondes. Le stérilisateur est toujours chaud. Attention aux risques de brûlures.
- Ne saisissez pas d'élément chaud à mains nues.
- Ne stérilisez pas d'objet électronique ou métallique.
- L'appareil ne doit pas être mis en contact avec une surface brûlante ou un objet contondant.
- Avant de se servir de l'appareil et des accessoires, il faut s'assurer qu'ils ne présentent aucun dommage visible.
- N'utilisez pas d'éléments auxiliaires qui ne sont pas recommandés par le fabricant ou qui ne sont pas proposés comme accessoires.

### Remarques générales

Pour toute question sur l'utilisation de nos appareils, adressez-vous à votre revendeur ou à notre service après-vente.

## 4. Description de l'appareil

- 1 Couvercle
- 2 Bac de stérilisation
- 3 Clips
- 4 Grille de bouteille
- 5 Pince
- 6 Verre doseur

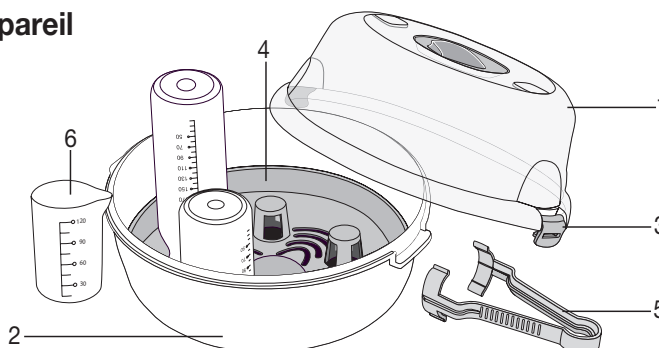

## 5. Mise en service

Stérilisez l'appareil avant sa première utilisation.

- Nettoyez les éléments à stériliser à l'aide d'un détergent doux ou au lave-vaisselle. Démontez les éléments.
- Mesurez **100 ml** à l'aide du verre doseur et versez les dans le stérilisateur.
- Posez la grille de bouteille dans le bac de stérilisation.
- Déposez les éléments bien nettoyés dans le stérilisateur et remplissez-le de sorte que la vapeur d'eau puisse atteindre toutes les surfaces. Déposez les flacons la tête en bas sur la grille de bouteille.
- Posez le couvercle sur le bac de stérilisation et refermez-le à l'aide des clips latéraux.
- Placez le stérilisateur au milieu de votre micro-ondes, propre et sec.
- Réglez la puissance et le temps de stérilisation conformément aux données du tableau suivant :

Puissance	Temps de stérilisation
500 – 1100 W	5 minutes

- Après stérilisation, laissez refroidir le stérilisateur au moins deux minutes avant de le retirer **AVEC PRÉCAUTION** du micro-ondes.
- Ouvrez le stérilisateur et retirez les éléments stériles à l'aide de la pince.
- Après chaque stérilisation, videz le reste d'eau et séchez les éléments à l'aide d'un chiffon.
- Utilisez une quantité d'eau suffisante afin de ne pas endommager votre stérilisateur vapeur à micro-ondes.

## 6. Entretien et rangement

La durée de vie de l'appareil dépend du soin que vous en prenez :

### ATTENTION

- N'utilisez jamais l'appareil sans eau.
- Utilisez de l'eau bouillie ou filtrée.
- Nettoyez l'appareil exclusivement à l'aide d'un chiffon humide.
- N'utilisez pas d'agent abrasif ou d'autre détergent.
- L'appareil passe au lave-vaisselle.

Détartez l'appareil avec du vinaigre ou de l'acide citrique. Mélangez 50 ml de vinaigre blanc avec 100 ml d'eau froide ou un sachet d'acide citrique avec 200 ml d'eau froide et versez cette solution dans l'appareil. Laissez agir jusqu'à dissolution des dépôts calcaires. Videz la solution, nettoyez bien l'appareil et séchez-le complètement à l'aide d'un chiffon. Détartez l'appareil toutes les quatre semaines environ.

## 7. Élimination

L'élimination doit se faire par le biais des points de collecte compétents dans votre pays. Respectez les réglementations locales en matière d'élimination de matériaux.

Pour toute question, adressez-vous aux collectivités locales responsables de l'élimination et du recyclage de ces produits.



## ESPAÑOL

### Estimados clientes:

Es un placer para nosotros que usted haya decidido adquirir un producto de nuestra colección. Nuestro nombre es sinónimo de productos de alta y calidad estrictamente controlada en los campos de energía térmica, peso, presión sanguínea, temperatura del cuerpo, pulso, terapias suaves, masaje y aire. Sírvase leer las presentes instrucciones para el uso detenidamente; guarde el manual para usarlo ulteriormente; póngalo a disposición de otros usuarios y observe las instrucciones.

Les saluda cordialmente  
Su equipo Beurer

### Volumen de suministro

- Esterilizador de vapor para microondas
- Rejilla para biberones y pinzas de sujeción
- Vaso medidor de 120 ml
- Estas instrucciones para el uso

### Explicación de los símbolos

En las instrucciones y en la placa de características se utilizan los símbolos siguientes:



**ADVERTENCIA** Avisa de peligros de lesiones o peligros para su salud.



**ATENCIÓN** Instrucción de seguridad relativa a posibles daños del aparato/accesorios.



**Indicación** Señala informaciones importantes.

## 1. Para conocer el producto

### Funciones del esterilizador de vapor

Con este aparato puede usted destruir de forma segura las dañinas bacterias esterilizando los accesorios que usa para alimentar a su bebé y también los juguetes pequeños que se puedan hervir según las indicaciones del fabricante. Este aparato es adecuado para todos los biberones habituales en el mercado.

## 2. Utilización conforme a la finalidad especificada

Utilice el aparato únicamente para esterilizar biberones y piezas pequeñas.

El aparato está destinado únicamente para la **aplicación propia**, no habiéndose previsto un uso médico ni comercial.

Todo uso inadecuado puede ser peligroso.

Este aparato no está destinado a ser utilizado por personas (incluyendo niños) con capacidades físicas, sensoriales o mentales limitadas, o que carezcan de la experiencia y conocimiento necesario, salvo que estén supervisadas por una persona responsable de su seguridad o que recibiesen instrucciones de la misma en cuanto al uso del aparato.

Se debe vigilar que los niños no jueguen con el aparato.

## 3. Instrucciones de seguridad



**ADVERTENCIA**

- Mantener el material de embalaje fuera del alcance de los niños. Hay riesgo de asfixia.
- No utilice la función „grill“ del microondas.
- Observe el tiempo de esterilización y la cantidad de agua necesarios.
- Deje enfriar el aparato unos 2 minutos después de terminado el tiempo de esterilización y luego extráigalo con cuidado del microondas. El esterilizador seguirá caliente: existe el riesgo de sufrir quemaduras.
- No toque ninguna pieza caliente con las manos desprotegidas.

- No esterilice objetos electrónicos ni metálicos.
- El aparato no debe entrar en contacto con superficies calientes ni objetos afilados.
- Antes de su uso asegúrese de que el aparato y sus accesorios no presenten daños externos.
- No utilice piezas adicionales que no hayan sido recomendadas por el fabricante o suministradas como accesorios.

#### Notas generales

Si aún tiene preguntas sobre la utilización de nuestro aparato, póngase en contacto con el vendedor o el servicio de asistencia al cliente.

### 4. Descripción del aparato

- 1 Tapa
- 2 Recipiente de esterilización
- 3 Clips
- 4 Rejilla para biberones
- 5 Pinzas de sujeción
- 6 Vaso medidor

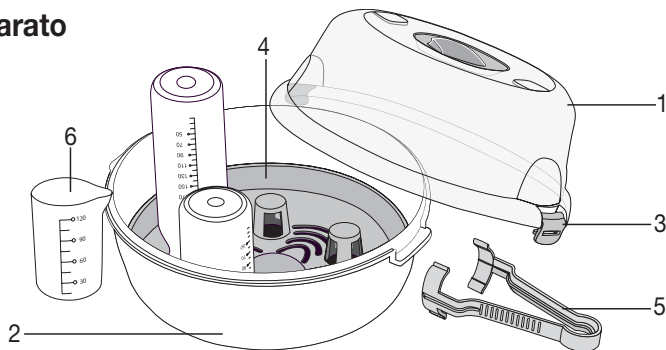

### 5. Puesta en servicio

Esterilice el aparato antes de la primera utilización.

- Lave las piezas que vaya a esterilizar con una solución suave o en el lavavajillas. Desmonte las piezas compuestas.
- Mida **100 ml** con el vaso medidor y viértalo en el esterilizador.
- Coloque la rejilla para biberones en el recipiente de esterilización.
- Introduzca en el esterilizador las piezas limpiadas a fondo y llénelo hasta un nivel tal que el vapor de agua pueda llegar a todas las superficies. Coloque los biberones boca abajo sobre la rejilla.
- Tape el recipiente de esterilización con la tapa y ciérrela con los clips laterales.
- Sitúe el esterilizador en el centro del microondas, que debe estar limpio y seco.
- Ajuste los vatios de potencia y el tiempo de esterilización en función de la siguiente tabla:

Vatios	Tiempo de esterilización
500 – 1100 W	5 minutos

- Deje enfriar el esterilizador como mínimo 2 minutos después de terminado el proceso de esterilización y luego extráigalo con CUIDADO del microondas.
- Abra el esterilizador y extraiga las piezas esterilizadas con ayuda de las pinzas.
- Después del proceso de esterilización saque el agua residual y seque las piezas con un paño.
- No utilice una cantidad de agua insuficiente, pues se podría dañar el esterilizador de vapor para microondas.

### 6. Cuidado y almacenamiento

La vida útil del aparato depende del cuidado con que se utilice:



#### ATENCIÓN

- No utilice nunca el aparato sin agua.
- Utilice agua hervida o filtrada.
- Utilice únicamente un paño húmedo para limpiar el aparato.
- No emplee ningún producto de limpieza.
- Este aparato se puede lavar en el lavavajillas.

Limpije la cal del aparato con vinagre o ácido cítrico. Mezcle 50 ml de vinagre con 100 ml de agua fría o un paquete de ácido cítrico con 200 ml de agua fría, y vierta esta mezcla en el aparato. Deje actuar la mezcla hasta que se hayan disuelto los depósitos de cal. Vacíe el líquido, enjuague el aparato a fondo y a continuación séquelo con un paño. Limpije la cal del aparato aproximadamente cada cuatro semanas.

## 7. Eliminación

La eliminación se puede hacer en el punto limpio correspondiente de su país. Siga las disposiciones locales referentes a la eliminación de materiales. Si tiene alguna duda o consulta le rogamos que se ponga en contacto con el organismo responsable de su municipio.



## ITALIANO

### Gentile cliente,

siamo lieti che abbia scelto un prodotto della nostra gamma. Il nostro nome è sinonimo di prodotti di alta qualità continuamente sottoposti a controlli nei settori del calore, del peso, della pressione sanguigna, della temperatura corporea, delle pulsazioni, della terapia dolce, del massaggio e dell'aria. La preghiamo di leggere attentamente le presenti istruzioni, di conservarle per un'eventuale consultazione successiva, di metterle a disposizione di altri utenti e di osservare le avvertenze ivi riportate.

Cordiali saluti  
Il Suo team Beurer

### Stato di fornitura

- Sterilizzatore a vapore per microonde
- Cestello per biberon e pinza
- Misurino da 120 ml
- Il presente manuale di istruzioni per l'uso

### Spiegazione dei simboli

Nelle presenti istruzioni e sulla targhetta per l'uso sono utilizzati i seguenti simboli:



**AVVERTENZA** Avvertenza su pericoli di lesioni o pericoli per la salute.



**ATTENZIONE** Avvertenze di sicurezza su possibili danni all'apparecchio/agli accessori.



**Nota** Indicazione di informazioni importanti.

## 1. Presentazione

### Funzioni dello sterilizzatore a vapore

Questo apparecchio consente di sterilizzare biberon e piccoli giocattoli per i quali è consentita la bollitura, al fine di eliminare in modo sicuro i batteri nocivi. L'apparecchio è adatto a tutti i tipi di biberon in commercio.

## 2. Uso conforme

Utilizzare l'apparecchio solo per la sterilizzazione di biberon e piccoli oggetti.

L'apparecchio è concepito esclusivamente per l'**uso personale** e non per scopi medici o commerciali.

Qualsiasi uso non conforme comporta un pericolo.

Il presente apparecchio non è destinato ad essere utilizzato da persone (inclusi bambini) aventi capacità fisiche, sensoriali e psichiche limitate o senza esperienza e/o cognizioni specifiche, a meno che non vengano sorvegliate da una persona responsabile della loro sicurezza o non abbiano ricevuto da questa persona le istruzioni necessarie per l'uso dell'apparecchio.

Sorvegliare i bambini per evitare che giochino con l'apparecchio.

### 3. Avvertenze di sicurezza



#### AVVERTENZA

- Tenere i bambini lontani dal materiale d'imballaggio. Pericolo di soffocamento.
- Non utilizzare la funzione „grill“ del microonde.
- Attenersi alle indicazioni relative alla quantità d'acqua necessaria e alla durata di sterilizzazione.
- Al termine della sterilizzazione lasciare raffreddare l'apparecchio per circa 2 minuti prima di rimuoverlo con cautela dal microonde. Se lo sterilizzatore é ancora molto caldo, sussiste il pericolo di ustione.
- Non toccare gli oggetti caldi a mani nude.
- Non sterilizzare oggetti elettronici o metallici.
- L'apparecchio non deve venire a contatto con superfici calde o con oggetti con spigoli vivi.
- Prima dell'uso assicurarsi che l'apparecchio e gli accessori non presentino nessun danno palese.
- Non utilizzare mai accessori che non sono raccomandati o offerti dal produttore.

#### Avvertenze generali

Per qualsiasi altra domanda sull'uso di nostri apparecchi rivolgersi al rivenditore o all'Assistenza tecnica.

### 4. Descrizione dell'apparecchio

- 1 Coperchio
- 2 Contenitore per sterilizzazione
- 3 Clip
- 4 Cestello per biberon
- 5 Pinza
- 6 Misurino

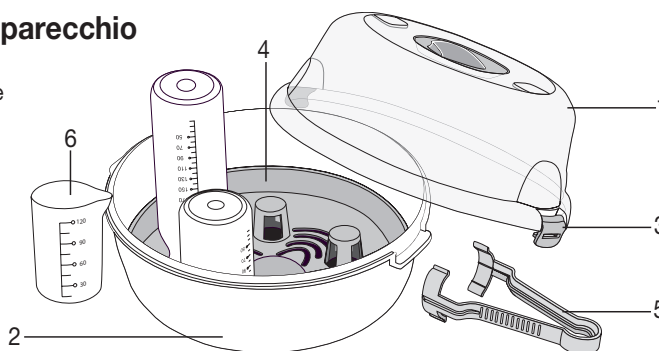

### 5. Messa in servizio

Sterilizzare l'apparecchio al primo utilizzo.

- Pulire gli oggetti da sterilizzare con una soluzione detergente delicata o nella lavastoviglie. Smontare gli oggetti assemblati.
- Riempire il misurino con **100 ml** di acqua e versarla nello sterilizzatore.
- Inserire il cestello per biberon nel contenitore di sterilizzazione.
- Inserire gli oggetti ben puliti nello sterilizzatore e riempirlo d'acqua in modo che il vapore riesca a raggiungere tutte le superfici. Inserire i biberon rivolti verso il basso nel cestello per biberon.
- Appoggiare il coperchio sul contenitore di sterilizzazione e chiuderlo con le clip laterali.
- Posizionare lo sterilizzatore al centro del microonde pulito e asciutto.
- Impostare la potenza in Watt e la durata di sterilizzazione secondo la seguente tabella:

Watt	Durata di sterilizzazione
500 – 1100 W	5 minuti

- Al termine della sterilizzazione lasciare raffreddare lo sterilizzatore per almeno 2 minuti prima di rimuoverlo **CON CAUTELA** dal microonde.
- Aprire lo sterilizzatore e rimuovere gli oggetti sterilizzati con l'aiuto della pinza.
- Al termine di ogni sterilizzazione eliminare l'acqua residua e asciugare gli oggetti con un panno.
- Non utilizzare una quantità insufficiente di acqua per evitare danni allo sterilizzatore a vapore per microonde.

## 6. Cura e Custodia

La durata dell'apparecchio dipende dall'uso corretto:



### ATTENZIONE

- Non utilizzare mai l'apparecchio senza acqua.
- Utilizzare acqua bollita o filtrata.
- Per pulire l'apparecchio, utilizzare esclusivamente un panno umido.
- Non impiegare prodotti abrasivi o altri tipi di detersivi.
- L'apparecchio può essere lavato in lavastoviglie.

Rimuovere il calcare con aceto o acido citrico. Miscelare 50 ml di aceto da cucina con 100 ml di acqua fredda oppure una bustina di acido citrico con 200 ml di acqua fredda e versare la soluzione nell'apparecchio. Lasciare agire la soluzione finché i depositi di calcare non si sono sciolti. Eliminare il liquido, pulire accuratamente l'apparecchio e asciugarlo con un panno. Rimuovere il calcare circa ogni quattro settimane.

## 7. Smaltimento

Lo smaltimento va effettuato negli appositi centri di raccolta. Seguire le norme locali vigenti per lo smaltimento. Per eventuali chiarimenti, rivolgersi alle autorità comunali competenti per lo smaltimento.



## TÜRKÇE

### Sayın Müşterimiz,

İmalatımız olan bir ürünü tercih etmenizden dolayı memnuniyetimizi belirtmek isteriz. Adımız, Isı, Ağırlık, Kan Basıncı, Vücut Isısı, Nabız, Yumuşak Terapi, Masaj ve Hava alanlarında ayrıntılı olarak kontrolden geçirilmiş yüksek kaliteli ürünlerin simgesidir. Lütfen bu kullanma talimatını dikkatle okuyup sonraki kullanımlar için saklayınız, diğer kullanıcıların da okumasına olanak tanıyınız ve belirtilen açıklamalara uyunuz.

Dostane tavsiyelerimizle Beurer Müessesesi

### Teslimat kapsamı

- Mikrodalga buharlı sterilizatör
- Biberon altlığı ve maşa
- 120 ml ölçü kabı
- Bu kullanma kılavuzu

### Şekillerin anlamı

Kullanma kılavuzunda ve tip levhası üzerinde, aşağıdaki semboller kullanılmıştır:



#### UYARI

Yaralanma tehlikeleri veya sağlık açısından tehlikeler ile ilgili uyarı bilgileri.



#### DİKKAT

Cihazda/aksesuarlarda söz konusu olabilecek hasarlar ile ilgili bilgi.



#### BİLGİ/NOT

Önemli bilgilere dikkat çekilmesi.

## 1. Tanımak için

### Buharlı sterilizatörün işlevleri

Bu aygıtla, bebeğinizin yiyecek-içecek kaplarını ve üretici tarafından kaynatılabilir olduğu belirtilen küçük oyuncakları sterilize ederek zararlı bakterileri yok edebilirsiniz. Aygıt piyasada satılan tüm biberonlar için uygundur.

## 2. Amaca Uygun Kullanım

Aygıtı yalnızca biberonları ve küçük nesnelere sterilize etmek için kullanın.

Cihaz sadece **kişisel kullanıma** yöneliktir, tıbbi ve ticari amaçla kullanıma uygun değildir.

Amacına uygun olmayan kullanım, tehlikeli olabilir.

Bu cihaz, fiziksel, sensörük, zihinsel veya ruhsal yetenekleri sınırlı olan veya cihaz hakkında yeterince tecrübesi ve/veya bilgisi olmayan kişiler (çocuklar da dahil) tarafından kullanılmalıdır; ancak bu kişiler kendi güvenliklerinden sorumlu bir kişi tarafından denetlenirse veya kendilerine cihazın nasıl kullanılacağı hakkında yeterli bilgi ve eğitim verilirse, cihazı kullanmalarına izin verilebilir. Çocuklar, cihazla oynamamaları için denetlenmelidir.

## 3. Güvenlik Bilgileri



### UYARI

- Çocukları, ambalaj malzemelerinden uzak tutunuz. Boğulma tehlikesi söz konusudur.
- Mikrodalgaın „Izgara“ işlevini kullanmayın.
- Gerekli su miktarına ve sterilizasyon süresine dikkat edin.
- Sterilizasyon süresinin sonunda aygıtı mikrodalga fırından çıkarmadan önce yaklaşık 2 dakika soğumasını bekleyin. Sterilizatör hala sıcaktır ve yanma tehlikesi vardır.
- Sıcak bölümleri çıplak elle tutmayın.
- Elektronik veya metal nesnelere sterilize etmeyin.
- Aygıt sıcak yüzeylere veya keskin kenarlı nesnelere temas etmemelidir.
- Kullanım öncesinde, cihazda ve ek donanımlarında görünür hasarların olmadığından emin olmak için, gereken kontrolü yapınız.
- Üretici tarafından tavsiye edilmeyen ya da aksesuar olarak kullanıma sunulmayan ek parçalar kullanmayınız.

### Genel Uyarılar

Cihazımızın kullanımına ilişkin sorularınız için satıcınıza veya müşteri hizmetlerine başvurmalısınız.

## 4. Cihazın Tarifi

- 1 Kapak
- 2 Sterilizasyon kabı
- 3 Kelepçe
- 4 Biberon altlığı
- 5 Maşa
- 6 Ölçü kabı

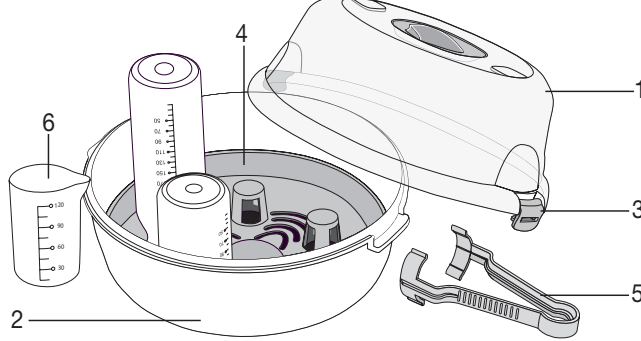

## 5. Devreye Sokulması

Aygıtı ilk kullanımdan önce sterilize edin.

- Sterilize edilecek parçaları yumuşak bir deterjan çözeltisinde veya bulaşık makinesinde yıkayın. Birleştirilmiş parçalardan oluşan nesnelere parçalarına ayırın.
- Ölçü kabıyla **100 ml** ölçün ve sterilizatörün içine boşaltın.
- Biberon altlığını sterilizasyon kabına yerleştirin.
- İyice temizlenmiş nesnelere sterilizatöre yerleştirin ve sterilizatörü, su buharı tüm yüzeylere erişebilecek şekilde doldurun. Biberonları baş aşağı olarak biberon altlığına yerleştirin.
- Sterilizasyon kabının kapağını yerleştirin ve yandaki kelepçelerle kilitleyin.
- Sterilizatörü, temiz ve kuru mikrodalga fırının içine, ortalararak yerleştirin.
- Watt değerini ve sterilizasyon süresini aşağıdaki tabloya göre ayarlayın:

Watt	Sterilizasyon süresi
500 – 1100 W	5 dakika

- Sterilizasyon tamamlandıktan sonra sterilizatörü DİKKATLE mikrodalga fırından çıkarmadan önce en az 2 dakika soğumasını bekleyin.
- Sterilizatörü açın ve steril nesnelere maşayla tutarak çıkarın.
- Her sterilizasyondan sonra kalan suyu boşaltın ve parçaları bir bezle kurulayın.
- Yeterli miktarda su kullanmaya dikkat edin. Aksi halde mikrodalga buharlı sterilizatörünüz zarar görebilir.

## 6. Muhafaza ve Bakım

Aygıtın ömrü, özenli bir şekilde kullanılmasına bağlıdır.



### DİKKAT

- Aygıtı asla susuz çalıştırmayın.
- Kaynatılmış veya filtre edilmiş su kullanın.
- Aygıtı temizlerken yalnızca nemli bir bez kullanın.
- Aşındırıcı deterjan veya başka temizlik malzemeleri kullanmayın.
- Aygıt bulaşık makinesinde yıkanabilir.

Aygıtı sirke veya sitrik asitle kireçten arındırın. 50 ml sirkeyi 100 ml soğuk suyla veya bir paket sitrik asidi 200 ml soğuk suyla karıştırın ve bu çözeltiyi aygıtın içine boşaltın. Çözeltinin kireci çözmesini bekleyin. Çözeltiyi boşaltın, cihazın iç kısmını iyice yıkayın ve bir bezle kurulayın. Yaklaşık dört haftada bir cihazı kireçten arındırın.

## 7. Atma

Atma işlemi ülkenizdeki ilgili atık toplama yerlerinde gerçekleştirilmelidir. Malzemelerin atılması sırasında yerel yönetmeliklere uyunuz. Atma işlemiyle ilgili sorularınız için yetkili yerel makamlarla irtibat kurunuz.



## РУССКИЙ

### Многоуважаемый покупатель!

Мы рады тому, что Вы выбрали товар из нашего ассортимента. Изделия нашей компании являются продуктами высочайшего качества, используемые для измерения веса, артериального давления, температуры тела, частоты пульса, в области мягкой терапии и массажа. Внимательно прочтите данную инструкцию по эксплуатации, сохраняйте ее для дальнейшего использования, дайте ее прочитать и другим пользователям и строго следуйте приведенным в ней указаниям.

С дружескими пожеланиями сотрудники компании Veurer

### Объем поставки

- Стерилизатор бутылочек для детского питания
- Решетка для бутылочек и щипцы
- Мерный стаканчик 120 мл
- Данная инструкция по применению

### Пояснение символов

Следующие символы используются в инструкции по применению и на заводской табличке:



**ПРЕДОСТЕРЕЖЕНИЕ!** Предупреждение об опасностях травмирования или опасностях для Вашего здоровья.



**ВНИМАНИЕ!** Предупреждение о возможных повреждениях прибора/принадлежностей.



**Указание** Указание на важную информацию.

## 1. Для знакомства

### Функции парового стерилизатора

С помощью данного прибора Вы можете стерилизовать принадлежности, которые Вы используете для кормления Вашего малыша, а также мелкие игрушки, которые согласно данным производителя можно кипятить, с целью уничтожения вредных бактерий. Прибор подходит для всех стандартных детских бутылочек.

## 2. Использование по назначению

Прибор следует использовать только для стерилизации детских бутылочек и маленьких принадлежностей.

Прибор предназначен только для **личного пользования**. Он не предназначен для использования в медицинских или коммерческих целях.

Любое применение не по назначению может быть опасным.

Данный прибор не предназначен для использования лицами (в т. ч. детьми) с ограниченными физическими, сенсорными или умственными способностями или с недостатком опыта и/или знаний, за исключением случаев, когда они находятся под постоянным присмотром ответственных за них лиц или получили от них указания, как пользоваться прибором.

Во избежание игр с прибором дети должны находиться под присмотром.

## 3. Указания по технике безопасности



### ПРЕДУПРЕЖДЕНИЕ!

- Не допускайте попадание упаковочного материала в руки детей. Грозит опасность удушья.
- Не используйте функцию микроволновой печи „Гриль“.
- Следите за необходимым уровнем воды и соблюдайте время стерилизации.
- По истечении времени стерилизации, прежде чем вынуть прибор из микроволновой печи, оставьте его на 2 минуты охладиться. Стерилизатор все еще горячий, сохраняется опасность ожога.
- Не дотрагивайтесь до горячих деталей голыми руками.
- Не подвергайте стерилизации электронные или металлические предметы.
- Прибор не должен соприкасаться с горячими поверхностями или предметами с острыми краями.
- Перед использованием убедиться в том, что прибор и принадлежности не имеют видимых повреждений.
- Не используйте дополнительные детали, не рекомендованные изготовителем или не предлагаемые им в качестве принадлежностей.

### Общие указания

При возникновении вопросов по использованию прибора обращайтесь в сервисный центр.

## 4. Описание прибора

- 1 Крышка
- 2 Сосуд стерилизации
- 3 Зажимы
- 4 Решетка для бутылочек
- 5 Щипцы
- 6 Мерный стаканчик

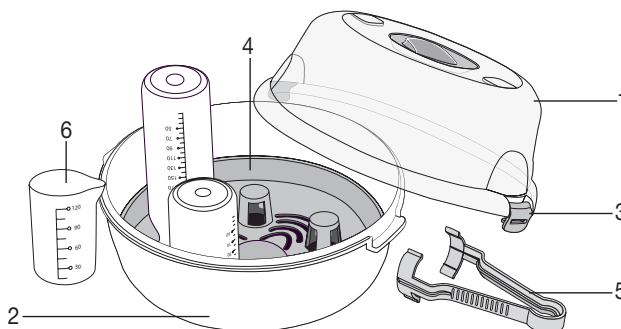

## 5. Ввод в эксплуатацию

Перед первым использованием проведите стерилизацию прибора.

- Промойте стерилизованные детали в слабом моющем растворе или в посудомоечной машине. Разберите соединенные детали.
- Отмерьте мерным стаканчиком **100 мл** воды и залейте ее в стерилизатор.
- Положите в сосуд стерилизации решетку для бутылочек.
- Положите в стерилизатор хорошо промытые принадлежности и заполните его таким образом, чтобы водяной пар мог достигнуть всех поверхностей. Поставьте бутылочки в перевернутом виде на решетку.
- Закройте сосуд стерилизации крышкой и закрепите ее расположенными по бокам зажимами.
- Расположите стерилизатор в центре чистой и сухой микроволновой печи.
- Установите мощность и время стерилизации согласно следующей таблице:

Ватт	Время стерилизации
500 – 1100 Вт	5 минут

- По истечении процедуры стерилизации, прежде чем **ОСТОРОЖНО** вынуть прибор из микроволновой печи, оставьте его на 2 минуты охладиться.
- Откройте стерилизатор и заберите стерильные детали с помощью щипцов.
- Удаляйте остаток воды после каждой процедуры стерилизации и насухо протирайте детали.
- Не следует использовать недостаточное количество воды, поскольку это может повредить Вашему паровому стерилизатору микроволновой печи.

## 6. Уход и хранение

Срок службы прибора зависит от добросовестного обращения.



### **ВНИМАНИЕ!**

- Никогда не используйте прибор без воды.
- Используйте кипяченую или отфильтрованную воду.
- Для очистки прибора используйте только влажную ткань.
- Используйте моющее средство или другие очистители.
- Прибор можно мыть в посудомоечной машине.

Очищайте прибор от известкового налета с помощью уксуса или лимонной кислоты. Разведите 50 мл бытового уксуса в 100 мл холодной воды или упаковку лимонной кислоты - в 200 мл холодной воды и залейте данный раствор в прибор. Подождите, пока раствор начнет действовать и известковые отложения растворятся. Слейте жидкость, промойте прибор и насухо протрите его салфеткой. Проводите очистку прибора от известковых отложений каждые четыре недели.

## 7. Утилизация

Утилизация должна производиться в соответствии с местными законодательными нормами. Соблюдайте местные законодательные нормы по утилизации отходов.

В случае вопросов обращайтесь в местную коммунальную службу, ответственную за утилизацию отходов.



## 8. Гарантия

Мы предоставляем гарантию на дефекты материалов и изготовления этого прибора на срок 24 месяца со дня продажи через розничную сеть.

Гарантия не распространяется:

- на случаи ущерба, вызванного неправильным использованием,
- на быстроизнашивающиеся части (аксессуары из пластика),
- на дефекты, о которых покупатель знал в момент покупки,
- на случаи собственной вины покупателя.

Товар сертифицирован: стерилизаторы и подогреватели бутылочек – “ВЦЦ МИРАТЕКС “

№ РОСС DE.AB 02.B04116 срок действия с 11.02.2011 по 10.02.2014гг.

Срок эксплуатации изделия: от 3 до 5 лет.

Фирма изготовитель: Бойрер Гмбх,

Софлингер штрассе 218,

89077-УЛМ, Германия

Сервисный центр: 109451 г. Москва, ул.Перерва, 62,

корп.2

Тел(факс) 495– 658 54 90



AB 02

Дата продажи \_\_\_\_\_

Подпись продавца \_\_\_\_\_

Штамп магазина \_\_\_\_\_

Подпись покупателя \_\_\_\_\_

## POLSKI

### Szanowni Klienci,

bardzo dziękujemy za wybór jednego z naszych wyrobów. Nazwa naszej firmy oznacza wysokiej jakości wyroby, dokładnie sprawdzone w zakresie zastosowań w obszarach nagrzewania, pomiarów masy ciała, ciśnienia krwi, temperatury ciała, tętna, łagodnej terapii, masażu i powietrza. Prosimy o dokładne przeczytanie niniejszej instrukcji obsługi oraz o zatrzymanie jej do późniejszego użytku, udostępniając ją innym użytkownikom oraz przestrzegając zawartych w niej informacji.

Z poważaniem,  
Zespół firmy Beurer

### Zakres dostawy

- Sterylizator parowy do kuchenki mikrofalowej
- Kratka na butelki i szczytce do chwytania
- Pojemnik z miarką 120 ml
- Niniejsza instrukcja obsługi

### Wyjaśnienie oznaczeń

W instrukcji obsługi oraz na tabliczce znamionowej używa się następujących symboli:



**OSTRZEŻENIE** Ostrzeżenie związane z niebezpieczeństwem skaleczenia lub zagrożeniem dla zdrowia.



**UWAGA** Wskazówka dot. możliwości powstania szkód w urządzeniu lub osprzęcie.



**Wskazówki** Wskazówka dot. ważnych informacji.

## 1. Najważniejsze informacje

### Funkcje sterylizatora parowego

Urządzenie służy do sterylizacji akcesoriów stosowanych do karmienia niemowląt, jak również mniejszych zabawek, które zgodnie z zaleceniami producenta można wygotować. Sterylizację przeprowadza się w celu zniszczenia szkodliwych bakterii. Urządzenie jest przeznaczone do wszystkich typowych butelek.

## 2. Zastosowanie zgodne z przeznaczeniem

Urządzenie wolno stosować wyłącznie do sterylizacji butelek dla dzieci i małych elementów.

Urządzenie stosuje się do użytku własnego; nie jest zaprojektowane do użytku medycznego ani przemysłowego.

Użycie niezgodne z przeznaczeniem może być niebezpieczne.

Niniejsze urządzenie nie jest przeznaczone do obsługi przez osoby (w tym dzieci) upośledzone fizycznie, sensorycznie lub psychicznie, lub też osoby bez doświadczenia lub/i wiedzy, chyba że są nadzorowane przez właściwego opiekuna lub otrzymały przeszkolenie, jak używać urządzenia.

Dzieci należy pilnować, aby nie bawiły się urządzeniem.

## 3. Wskazówki bezpieczeństwa



### OSTRZEŻENIE

- Trzymać z dala od dzieci opakowanie. Niebezpieczeństwo uduszenia się.
- Nie wolno stosować funkcji kuchenki mikrofalowej „Grillowanie”.
- Przestrzegać wskazówek dotyczących wymaganej ilości wody i czasu sterylizacji.
- Po zakończeniu sterylizacji należy odczekać ok. 2 minuty do schłodzenia się urządzenia i dopiero wtedy wyjąć je ostrożnie z kuchenki mikrofalowej. Sterylizator wciąż jest gorący – istnieje niebezpieczeństwo poparzenia.
- Nie dotykać gorących części gołymi rękoma.
- Nie sterylizować przedmiotów elektronicznych lub metalowych.
- Urządzenie nie może dotykać gorących powierzchni, ani przedmiotów o ostrych krawędziach.
- Przed użyciem należy upewnić się, że urządzenie lub dodatkowe wyposażenie nie posiadają wi doczynych uszkodzeń.
- Nie używać dodatkowego wyposażenia, które nie jest polecane przez producenta lub nie jest oferowane jako osprzęt.

### Wskazówki ogólne

W razie pytań dotyczących zastosowania naszego urządzenia należy zwrócić się do sprzedawcy lub serwisu.

## 4. Opis urządzenia

- 1 Pokrywa
- 2 Pojemnik sterylizatora
- 3 Zaczepy
- 4 Kratka na butelki
- 5 Szczypce do chwytania
- 6 Pojemnik z miarką

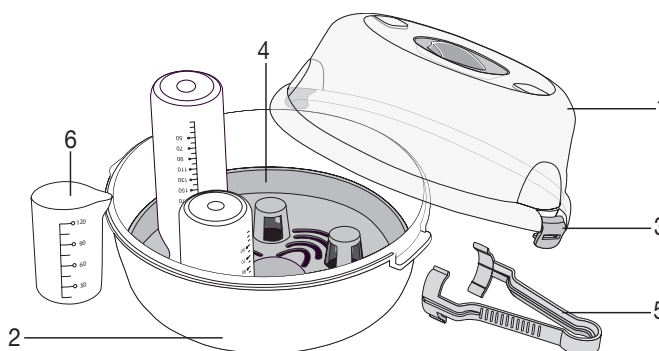

## 5. Uruchomienie

Przed pierwszym użyciem urządzenie należy wysterylizować.

- Części przeznaczone do sterylizacji należy umyć wodą z niewielką ilością płynu do naczyń lub w zmywarce. Elementy złożone z kilku części należy rozłożyć.
- Za pomocą pojemnika z miarką odmierzyć **100 ml** wody i wlać ją do sterylizatora.
- Do pojemnika sterylizatora włożyć kratkę na butelki.
- Do sterylizatora włożyć umyte dokładne elementy i napęlić go w taki sposób, aby para wodna mogła dotrzeć do wszystkich powierzchni. Butelki ustawić na kratce do góry dnem.
- Nałożyć pokrywkę na pojemnik sterylizatora i zamknąć go za pomocą znajdujących się z boku zaczepów.
- Sterylizator ustawić po środku w czystej i suchej kuchence mikrofalowej.
- Ustawić moc i czas sterylizacji zgodnie z poniższą tabelą:

Moc w watach	Czas sterylizacji
500 – 1100 W	5 minut

- Po zakończeniu sterylizacji odczekać ok. 2 minuty do schłodzenia się sterylizatora i dopiero wtedy wyjąć go OSTROŻNIE z kuchenki.
- Otworzyć sterylizator i wyjąć sterylne części za pomocą szczypec.
- Po każdej sterylizacji wylać resztę wody, a elementy wytrzeć do sucha szmatką.
- Zwracać uwagę na właściwą ilość wody, ponieważ zbyt mała jej ilość może spowodować uszkodzenie sterylizatora.

## 6. Przechowywanie i konserwacja

Okres eksploatacji urządzenia zależy od prawidłowego obchodzenia się z nim:



### UWAGA

- Nie wolno używać urządzenia bez wody.
- Należy używać jedynie przegotowanej lub przefiltrowanej wody.
- Urządzenie czyścić wyłącznie wilgotną szmatką.
- Nie wolno stosować środków szorujących, ani innych detergentów.
- Urządzenie można myć w zmywarce.

Urządzenie należy odkamieniać za pomocą octu lub kwasu cytrynowego. W tym celu wymieszać 50 ml octu ze 100 ml zimnej wody lub opakowanie kwasu cytrynowego z 200 ml zimnej wody, a następnie wlać roztwór do urządzenia. Odczekać, aż roztwór zacznie działać, rozpuszczając osady z kamienia. Wylać wodę, dokładnie wypłukać urządzenie i wytrzeć je do sucha za pomocą szmatki. Odkamienianie należy powtarzać mniej więcej co cztery tygodnie.

## 7. Utylizacja

Urządzenie należy odnieść do punktu zbiórki zużytego sprzętu elektrycznego i elektronicznego. Należy przestrzegać krajowych przepisów dotyczących utylizacji materiałów. W razie pytań należy zwrócić się do odpowiedniej instytucji odpowiedzialnej za utylizację.



753.857 - 0211 Irrtum und Änderungen vorbehalten.